

# OWNER'S MANUAL

**Kreg**<sup>®</sup>  
IONIC // DRIVE

## Kreg 20V Ionic Drive™ Compact Hammer Drill

Manual applies to Item # KPTCHD0500

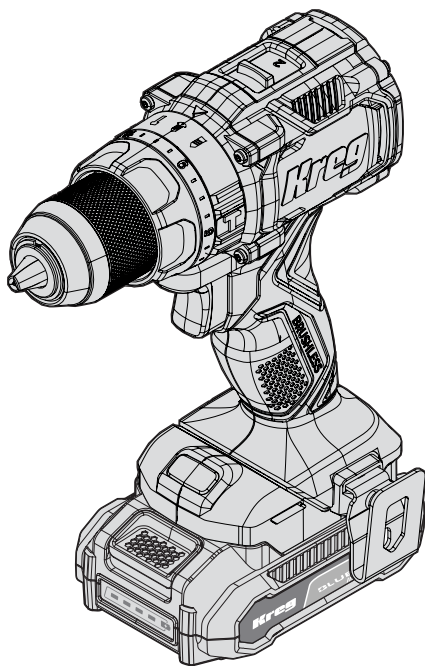

**WARNING** Every user must read and follow instructions and safety precautions in this manual. Failure to do so could result in serious injury. Save manual for future reference.

### **We're here to help.**

We want you to have an exceptional project building experience.

If you have questions or need support, please get in touch.

1-800-447-8638 | [technicalsupport@kregtool.com](mailto:technicalsupport@kregtool.com)

### **Tell us about your experience.**

Your opinion counts. And we're always looking for ways to improve.

Share your feedback so we can keep growing and innovating for you.

[www.kregtool.com/feedback](http://www.kregtool.com/feedback)

# Table of Contents

Intended Use . . . . .	2	Installing the Belt Clip . . . . .	14
Safety Precautions . . . . .	2	Installing / Removing the Battery Pack . . . . .	14
General Safety Guidelines. . . . .	2	<b>Operation . . . . .</b>	<b>15</b>
Compact Hammer Drill Safety Warnings . . . . .	5	Proper Hand Position . . . . .	15
Batteries and Chargers Safety Guidelines . . . . .	6	Variable Speed Trigger Switch and Forward /	
Terms and Definitions . . . . .	9	Reverse Control Button . . . . .	15
Kreg® 20V Ionic Drive™ Compact Hammer		Worklight . . . . .	16
Drill Specifications. . . . .	10	Performing an Application. . . . .	16
Pre-Assembly . . . . .	11	<b>Battery Charging . . . . .</b>	<b>18</b>
Product Description . . . . .	11	<b>Maintenance . . . . .</b>	<b>19</b>
<b>Assembly . . . . .</b>	<b>12</b>	<b>Care and Cleaning . . . . .</b>	<b>19</b>
Installing a Bit or Other Accessory		<b>Proper Battery Disposal . . . . .</b>	<b>19</b>
into the Keyless Chuck . . . . .	12	<b>Troubleshooting. . . . .</b>	<b>20</b>
Speed Selection . . . . .	13	<b>Warranty. . . . .</b>	<b>20</b>
Mode Selection . . . . .	13		
Torque Selection. . . . .	13		

## Intended Use

This drill/driver/hammerdrill is designed for professional drilling, screw driving, and hammer drilling applications. DO NOT use under wet conditions or in presence of flammable liquids or gases. DO NOT let children come into contact with the tool. Supervision is required when inexperienced operators use this tool.

Other uses are outside the scope of this tool, may cause bodily harm, and may void any and all warranties. Use with Kreg Bluelon™ Batteries only.

## Safety Precautions

### General Safety Guidelines

**WARNING** Read all safety warnings, instructions, illustrations and specifications provided with this power tool. Failure to follow all instructions listed below may result in electric shock, fire and/or serious injury.

**WARNING** This product can expose you to chemicals including Acrylonitrile and other chemicals, which are known to the State of California to cause cancer and reproductive harm. For more information go to [www.P65Warnings.ca.gov](http://www.P65Warnings.ca.gov).

**WARNING** Drilling, sawing, sanding or machining wood products can expose you to wood dust, a substance known to the State of California to cause cancer. Avoid inhaling wood dust or use a dust mask or other safeguards for personal protection. For more information go to [www.P65Warnings.ca.gov/wood](http://www.P65Warnings.ca.gov/wood).

## SAVE ALL WARNINGS AND INSTRUCTIONS FOR FUTURE REFERENCE.

The term “power tool” in the warnings refers to your mains-operated (corded) power tool or battery-operated (cordless) power tool.

1. Work area safety
  - a. Keep work area clean and well lit. Cluttered or dark areas invite accidents.
  - b. Do not operate power tools in explosive atmospheres, such as in the presence of flammable liquids, gases or dust. Power tools create sparks which may ignite the dust or fumes.
  - c. Keep children and bystanders away while operating a power tool. Distractions can cause you to lose control.
2. Electrical safety
  - a. Power tool plugs must match the outlet. Never modify the plug in any way. Do not use any adapter plugs with earthed (grounded) power tools. Unmodified plugs and matching outlets will reduce risk of electric shock.
  - b. Avoid body contact with earthed or grounded surfaces, such as pipes, radiators, ranges and refrigerators. There is an increased risk of electric shock if your body is earthed or grounded.
  - c. Do not expose power tools to rain or wet conditions. Water entering a power tool will increase the risk of electric shock.
  - d. Do not abuse the cord. Never use the cord for carrying, pulling or unplugging the power tool. Keep cord away from heat, oil, sharp edges or moving parts. Damaged or entangled cords increase the risk of electric shock.
  - e. When operating a power tool outdoors, use an extension cord suitable for outdoor use. Use of a cord suitable for outdoor use reduces the risk of electric shock.
  - f. If operating a power tool in a damp location is unavoidable, use a ground fault circuit interrupter (GFCI) protected supply. Use of a GFCI reduces the risk of electric shock.
3. Personal safety
  - a. Stay alert, watch what you are doing and use common sense when operating a power tool. Do not use a power tool while you are tired or under the influence of drugs, alcohol or medication. A moment of inattention while operating power tools may result in serious personal injury.
  - b. Use personal protective equipment. Always wear eye protection. Protective equipment such as dust mask, nonskid safety shoes, hard hat, or hearing protection used for appropriate conditions will reduce personal injuries.
  - c. Prevent unintentional starting. Ensure the switch is in the off- position before connecting to power source and/or battery pack, picking up or carrying the tool. Carrying power tools with your finger on the switch or energizing power tools that have the switch on invites accidents.
  - d. Remove any adjusting key or wrench before turning the power tool on. A wrench or a key left attached to a rotating part of the power tool may result in personal injury.
  - e. Do not overreach. Keep proper footing and balance at all times. This enables better control of the power tool in unexpected situations.
  - f. Dress properly. Do not wear loose clothing or jewelry. Keep your hair, clothing and gloves away from moving parts. Loose clothes, jewelry or long hair can be caught in moving parts.
  - g. If devices are provided for the connection of dust extraction and collection facilities, ensure these are connected and properly used. Use of dust collection can reduce dust-related hazards.
  - h. Do not let familiarity gained from frequent use of tools allow you to become complacent and ignore tool-safety principles. A careless action can cause severe injury within a fraction of a second.

#### 4. Power tool use and care

- a. Do not force the power tool. Use the correct power tool for your application. The correct power tool will do the job better and safer at the rate for which it was designed.
- b. Do not use the power tool if the switch does not turn it on and off. Any power tool that cannot be controlled with the switch is dangerous and must be repaired.
- c. Disconnect the plug from the power source and/or remove the battery pack, if detachable, from the power tool before making any adjustments, changing accessories, or storing power tools. Such preventive safety measures reduce the risk of starting the power tool accidentally.
- d. Store idle power tools out of the reach of children and do not allow persons unfamiliar with the power tool or these instructions to operate the power tool. Power tools are dangerous in the hands of untrained users.
- e. Maintain power tools and accessories. Check for misalignment or binding of moving parts, breakage of parts and any other condition that may affect the power tool operation. If damaged, have the power tool repaired before use. Many accidents are caused by poorly maintained power tools.
- f. Keep cutting tools sharp and clean. Properly maintained cutting tools with sharp cutting edges are less likely to bind and are easier to control.
- g. Use the power tool, accessories and tool bits etc. in accordance with these instructions, taking into account the working conditions and the work to be performed. Use of the power tool for operations different from those intended could result in a hazardous situation.
- h. Keep handles and grasping surfaces dry, clean, and free from oil and grease. Slippery handles and grasping surfaces do not allow for safe handling and control of the tool in unexpected situations.

#### 5. Battery tool use and care

- a. Recharge only with the charger specified by the manufacturer. A charger that is suitable for one type of battery pack may create a risk of fire when used with another battery pack.
- b. Use power tools only with specifically designated battery packs. Use of any other battery packs may create a risk of injury and fire.
- c. When battery pack is not in use, keep it away from other metal objects, like paper clips, coins, keys, nails, screws or other small metal objects that can make a connection from one terminal to another.
- d. Under abusive conditions, liquid may be ejected from the battery; avoid contact. If contact accidentally occurs, flush with water. If liquid contacts eyes; additionally seek medical help. Liquid ejected from the battery may cause irritation or burns.
- e. Do not use a battery pack or tool that is damaged or modified. Damaged or modified batteries may exhibit unpredictable behavior resulting in fire, explosion or risk of injury.
- f. Do not expose a battery pack or tool to fire or excessive temperature. Exposure to fire or temperature above 265°F (130°C) may cause explosion.
- g. Follow all charging instructions and do not charge the battery pack or tool outside the temperature range specified in the instructions. Charging improperly or at temperatures outside the specified range may damage the battery and increase the risk of fire.

#### 6. Service

- a. Have your power tool serviced by a qualified repair person using only identical replacement parts. This will ensure that the safety of the power tool is maintained.
- b. Never service damaged battery packs. Service of battery packs should only be performed by the manufacturer or authorized service providers.

# Compact Hammer Drill Safety Warnings

## Safety Instructions for All Operations

- Wear ear protectors when impact drilling. Exposure to noise can cause hearing loss.
- Hold the power tool by insulated gripping surfaces, when performing an operation where the cutting accessory or fasteners may contact hidden wiring. Cutting accessory or fasteners contacting a “live” wire may make exposed metal parts of the power tool “live” and could give the operator an electric shock.

## Safety Instructions When Using Long Drill Bits

- Never operate at higher speed than the maximum speed rating of the drill bit. At higher speeds, the bit is likely to bend if allowed to rotate freely without contacting the workpiece, resulting in personal injury.
- Always start drilling at low speed and with the bit tip in contact with the workpiece. At higher speeds, the bit is likely to bend if allowed to rotate freely without contacting the workpiece, resulting in personal injury.
- Apply pressure only in direct line with the bit and do not apply excessive pressure. Bits can bend causing breakage or loss of control, resulting in personal injury.

## Additional Safety Warnings for Drills

- Do not operate this tool for long periods of time. Vibration caused by the operating action of this tool may cause permanent injury to fingers, hands, and arms. Use gloves to provide extra cushion, take frequent rest periods, and limit daily time of use.
- Hammer bits and tools get hot during operation. Wear gloves when touching them.

## Additional Safety Instructions

**WARNING** ALWAYS use safety glasses. Everyday eyeglasses are NOT safety glasses. Also use face or dust mask if cutting operation is dusty. ALWAYS WEAR CERTIFIED SAFETY EQUIPMENT:

- ANSI Z87.1 eye protection (CAN/CSA Z94.3)
- ANSI S12.6 (S3.19) hearing protection
- NIOSH/OSHA/MSHA respiratory protection

**WARNING** Some dust created by power sanding, sawing, grinding, drilling, and other construction activities contains chemicals known to the State of California to cause cancer, birth defects, or other reproductive harm. Some examples of these chemicals are:

- lead from lead-based paints
- crystalline silica from bricks and cement and other masonry products
- arsenic and chromium from chemically-treated lumber

Your risk from these exposures varies, depending on how often you do this type of work. To reduce your exposure to these chemicals, work in a well-ventilated area and work with approved safety equipment, such as those dust masks that are specially designed to filter out microscopic particles.

- Avoid prolonged contact with dust from power sanding, sawing, grinding, drilling, and other construction activities. Wear protective clothing and wash exposed areas with soap and water. Allowing dust to get into your mouth, eyes, or lay on the skin may promote absorption of harmful chemicals.

**WARNING** Use of this tool can generate and/or disperse dust, which may cause serious and permanent respiratory or other injury. Always use NIOSH/OSHA approved respiratory protection appropriate for the dust exposure. Direct particles away from face and body.

**WARNING** Always wear proper personal hearing protection that conforms to ANSI S12.6 (S3.19) during use. Under some conditions and duration of use, noise from this product may contribute to hearing loss.

**CAUTION** When not in use, place the tool on its side on a stable surface where it will not cause a tripping or falling hazard. Some tools with large battery packs will stand upright on the battery pack but may be easily knocked over.

- Air vents often cover moving parts and should be avoided. Loose clothes, jewelry, or long hair can be caught in moving parts.
- Know your power tool. Read operator's manual carefully. Learn its applications and limitations, as well as the specific potential hazards related to this power tool. Following this rule will reduce the risk of electric shock, fire, or serious injury.
- Always wear eye protection with side shields marked to comply with ANSI Z87.1 when assembling parts, operating the tool, or performing maintenance. Following this rule will reduce the risk of serious personal injury.
- Protect your lungs. Wear a face or dust mask if the operation is dusty. Following this rule will reduce the risk of serious personal injury.
- Protect your hearing. Wear hearing protection during extended periods of operation. Following this rule will reduce the risk of serious personal injury.
- Battery tools do not have to be plugged into an electrical outlet; therefore, they are always in operating condition. Be aware of possible hazards when not using your battery tool or when changing accessories. Following this rule will reduce the risk of electric shock, fire, or serious personal injury.
- Do not place battery tools or their batteries near fire or heat. This will reduce the risk of explosion and possible injury.
- Do not crush, drop, or damage the battery pack. Do not use a battery pack or charger that has been dropped or received a sharp blow. A damaged battery is subject to explosion. Properly dispose of a dropped or damaged battery immediately.
- Batteries can explode in the presence of a source of ignition, such as a pilot light. To reduce the risk of serious personal injury, never use any cordless product in the presence of open flame. An exploding battery can propel debris and chemicals. If exposed, flush with water immediately.
- Do not charge the battery pack in a damp or wet location. Do not use, store, or charge battery packs or products in locations where the temperature is less than 50°F (10°C) or more than 100°F (38°C). Do not store outside or in vehicles.
- Under extreme usage or temperature conditions, battery leakage may occur. If liquid comes in contact with your skin, wash immediately with soap and water. If liquid gets into your eyes, flush them with clean water for at least 10 minutes, then seek immediate medical attention. Following this rule will reduce the risk of serious personal injury.
- Save these instructions. Refer to them frequently and use them to instruct others who may use this tool. If you loan someone this tool, loan them these instructions also.

## Batteries and Chargers Safety Guidelines

The battery pack is not fully charged out of the carton. Before using the battery pack and charger, read the safety instructions below and then follow charging procedures outlined. When ordering replacement battery packs, be sure to include the model number and voltage found on battery pack.

## READ ALL INSTRUCTIONS

### Important Safety Instructions for All Battery Packs

**WARNING** Read all safety warnings, instructions, and cautionary markings for the battery pack, charger and product. Failure to follow the warnings and instructions may result in electric shock, fire and/or serious injury.

- Do not charge or use the battery pack in explosive atmospheres, such as in the presence of flammable liquids, gases or dust. Inserting or removing the battery pack from the charger may ignite the dust or fumes.
- NEVER force the battery pack into the charger. DO NOT modify the battery pack in any way to fit into a non-compatible charger as battery pack may rupture causing serious personal injury.
- Charge the battery packs only in Kreg chargers.
- DO NOT splash or immerse in water or other liquids.
- DO NOT allow water or any liquid to enter battery pack.
- Do not store or use the tool and battery pack in locations where the temperature may reach or exceed 104°F (40°C) (such as outside sheds or metal buildings in summer). For best life store battery packs in a cool, dry location.

**Note** Do not store the battery packs in a tool with the Variable Speed Trigger Switch locked on. Never tape the Variable Speed Trigger Switch in the ON position.

- Do not incinerate the battery pack even if it is severely damaged or is completely worn out. The battery pack can explode in a fire. Toxic fumes and materials are created when lithium-ion battery packs are burned.
- Do not expose a battery pack or appliance to fire or excessive temperature. Exposure to fire or temperature above 265°F (130°C) may cause explosion.
- Follow all charging instructions and do not charge the battery pack or appliance outside of the temperature range specified in the instructions. Charging improperly or at temperatures outside of the specified range may damage the battery and increase the risk of fire.
- If battery contents come into contact with the skin, immediately wash area with mild soap and water. If battery liquid gets into the eye, rinse water over the open eye for 15 minutes or until irritation ceases. If medical attention is needed, the battery electrolyte is composed of a mixture of liquid organic carbonates and lithium salts.
- Contents of opened battery cells may cause respiratory irritation. Provide fresh air. If symptoms persist, seek medical attention.
- Battery liquid may be flammable if exposed to spark or flame.
- Never attempt to open the battery pack for any reason. If the battery pack case is cracked or damaged, do not insert into the charger. Do not crush, drop or damage the battery pack. Do not use a battery pack or charger that has received a sharp blow, been dropped, run over or damaged in any way (e.g., pierced with a nail, hit with a hammer, stepped on). Damaged or modified batteries may exhibit unpredictable behavior resulting in fire, explosion, or risk of injury. Damaged battery packs should be returned to the service center for recycling.

### Storage Recommendations

The best storage place is one that is cool and dry, away from direct sunlight and excess heat or cold. Store the fully charged battery pack out of the charger.

## Battery Pack Cleaning Instructions

Dirt and grease may be removed from the exterior of the Battery Pack (H) using a cloth or soft non-metallic brush. Do not use water or any cleaning solutions.

### *Bluelon™ Battery Packs*

Some battery packs include a charge indicator. When the charge indicator button is pressed and held, the LED lights will indicate the approximate level of charge remaining. This does not indicate tool functionality and is subject to variation based on product components, temperature, and end-user application.

## Transportation

**WARNING** Fire hazard. Do not store, carry, or transport the battery pack so that metal objects can contact exposed battery terminals. For example, do not place the battery pack in aprons, pockets, tool boxes, product kit boxes, drawers, etc., with loose nails, screws, keys, coins, hand tools, etc. When transporting individual battery packs, make sure that the battery terminals are protected and well insulated from materials that could contact them and cause a short circuit.

**Note** Li-ion battery packs should not be put in checked baggage on airplanes and must be properly protected from short circuits if they are in carry-on baggage.

## Important Safety Instructions for All Battery Chargers









**WARNING** Read all safety warnings, instructions, and cautionary markings for the battery pack, charger and product. Failure to follow the warnings and instructions may result in electric shock, fire and/or serious injury.

- DO NOT attempt to charge the battery pack with any chargers other than a Kreg charger. Kreg chargers and battery packs are specifically designed to work together.
- These chargers are not intended for any uses other than charging Kreg rechargeable battery packs. Charging other types of battery packs may cause them to overheat and burst, resulting in personal injury, property damage, fire, electric shock or electrocution.
- Do not expose the charger to rain or snow.
- Do not allow water or any liquid to enter charger.
- Pull by the plug rather than the cord when disconnecting the charger. This will reduce the risk of damage to the electric plug and cord.
- Make sure that the cord is located so that it will not be stepped on, tripped over or otherwise subjected to damage or stress.
- Do not use an extension cord unless it is absolutely necessary. Use of improper extension cord could result in risk of fire, electric shock or electrocution.
- When operating a charger outdoors, always provide a dry location and use an extension cord suitable for outdoor use. Use of a cord suitable for outdoor use reduces the risk of electric shock.
- Do not place any object on top of the charger or place the charger on a soft surface that might block the ventilation slots and result in excessive internal heat. Place the charger in a position away from any heat source. The charger is ventilated through slots in the top and the bottom of the housing.
- Do not operate the charger with a damaged cord or plug. Have them replaced immediately.
- Do not disassemble the charger; contact Kreg Customer Experience when service or repair is required. Incorrect reassembly may result in a risk of electric shock, electrocution or fire.

- The charger is designed to operate on standard 120V household electrical power. Do not attempt to use it on any other voltage.
- Foreign materials of a conductive nature, such as, but not limited to, grinding dust, metal chips, steel wool, aluminum foil or any buildup of metallic particles should be kept away from the charger cavities and ventilation slots.
- Always unplug the charger from the power supply when there is no battery pack in the cavity.

## Terms and Definitions

The label on the drill may include the symbols below. The symbols and their definitions are as follows:

	Safety alert symbol		Earthing terminal
V	Volts	min	Minutes
Hz	Hertz	/min	Revolutions or reciprocations per minute
A	Amperes	BPM	Beats per minute
W	Watts	RPM	Revolutions per minute
	Direct current	$n_0$	No load speed
	Alternating current		Read the instructions
	Alternating or direct current		Wear eye and ear protection
	Class I construction (grounded)		
	Class II tool (double insulated)		

# Kreg® 20V Ionic Drive™ Compact Hammer Drill Specifications

ETL Listing: KPTCHD0500

20V Max DC

n0 = 0-450, 0-2000 RPM

## Guidelines for Extension Cord Use

Extension cords are only to be used for temporary purposes. They do not replace the need for installation of outlets and proper wiring where necessary.

In your work area:

1. Extension cords with an equipment grounding conductor must be used at all times.
2. Extension cords must be protected from damage, and not run through doorways or windows where the doors or windows can close, causing damage to the cord.
3. Extension cords must be a minimum of 16 AWG and be rated for the equipment in use.
4. Extension cords must be periodically inspected to ensure that the insulation and conductivity of the wires are not compromised.
5. Extension cords should not be run through water or allowed to have connections that may be exposed to accumulated water.

Nameplate Amperes @ 120 V	Extension Cord Length					
	25'	50'	75'	100'	150'	200'
	Recommended Wire Gauge					
0 – 5	16	16	16	14	12	12
5.1 – 8	16	16	14	12	10	NR
8.1 – 12	14	14	12	10	NR	NR
12.1 – 16	12	12	NR	NR	NR	NR

NR – Not Recommended

# Pre-Assembly

**WARNING** Read the ENTIRE IMPORTANT SAFETY INFORMATION section at the beginning of this manual including all text under subheadings therein before setup or use of this product.

Review this section before you begin. Ensure you have all tools/materials on hand and compare the package with the items listed in the Product Description section. If any item appears missing or lost, do not use this product. Contact Kreg Customer Experience or return product to place of purchase.

## Product Description

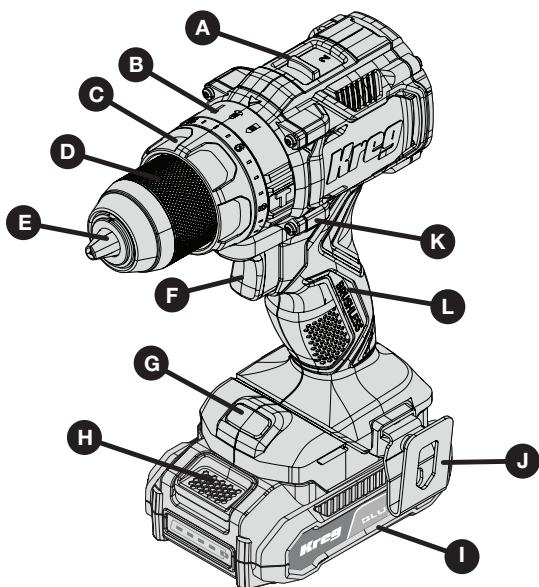

Part	Description
A	Speed Selector
B	Mode Selection Collar
C	Torque/Clutch Collar
D	Keyless Chuck
E	Chuck Jaws
F	Variable Speed Trigger Switch

Part	Description
G	Worklight
H	Battery Pack Release Button
I	Battery Pack
J	Belt Clip with Screw
K	Forward/Reverse Control Switch
L	Handle

## Battery Level

	75–100% charged
	51–74% charged
	26–50% charged
	<25% charged
	Pack needs to be charged

# Assembly

**WARNING** Do not attempt to tighten drill bits (or any other accessory) by gripping the front part of the chuck and turning the tool on. Damage to the chuck and personal injury may result. Always lock off trigger switch and disconnect tool from power source when changing accessories.

**WARNING** Always ensure the bit is secure before starting the tool. A loose bit may eject from tool causing possible personal injury.

## Installing a Bit or Other Accessory into the Keyless Chuck

1. Turn tool off and remove Battery Pack (I). Refer to **Installing / Removing the Battery Pack** on page 14.
2. Grasp the Keyless Chuck (D) with one hand and use the other hand to secure the tool. Rotate the Keyless Chuck (D) counterclockwise to loosen the Chuck Jaws (E), or clockwise to tighten. Rotate the Keyless Chuck (D) as needed until the Chuck Jaws (E) are opened just wide enough to accept the shank of the desired accessory.
3. Insert the accessory about 3/4" (19 mm) into the Chuck Jaws (E) and tighten securely by grasping and rotating the Keyless Chuck (D) clockwise with one hand while holding the tool with the other. When the Keyless Chuck (D) is nearly tightened, you will hear a clicking sound. Tighten the Keyless Chuck (D) until the clicks stop and it will not rotate any further. Your tool is equipped with an automatic spindle lock mechanism. This allows you to open and close the chuck with one hand.

**Note** Be sure to tighten the Keyless Chuck (D) with one hand on the Keyless Chuck (D) and one hand holding the tool for maximum tightness.

4. To release the accessory, repeat steps 1 and 2 above.

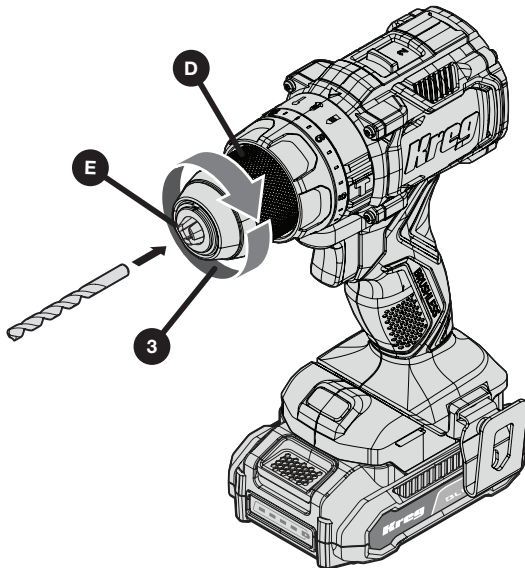

## Speed Selection

The tool features two speed settings for greater versatility.

**Note** Do not change speeds when the tool is running. Always allow the tool to come to a complete stop before changing speed.

1. To select Speed 1 (high torque setting), turn the tool off and permit it to stop. Slide the Speed Selector (A) back (away from the chuck).
2. To select Speed 2 (high speed setting), turn the tool off and permit it to stop. Slide the Speed Selector (A) forward (toward the chuck).

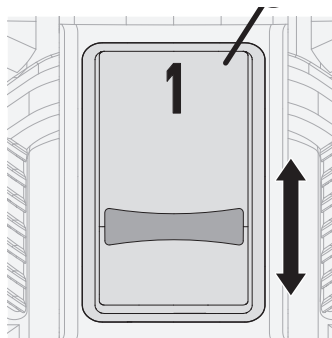



**Note** If the tool does not change speeds, confirm that the Speed Selector (A) switch is completely engaged in the forward or back position.

## Mode Selection

The Mode Selection Collar (B) can be used to select the correct operating mode for the planned application.

To select, rotate the collar until the desired symbol aligns with the arrow.

Symbol	Mode
	Drilling
	Screw driving
	Hammer drilling

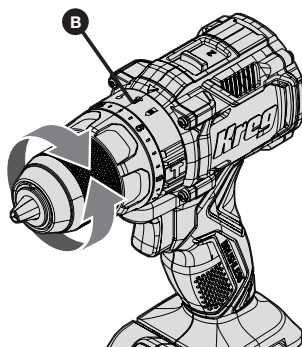

**WARNING** When the Mode Selection Collar (B) is in the drill or hammer drill positions, the drill will not clutch. The drill may stall if overloaded, causing a sudden twist.

## Torque Selection

The Torque/Clutch Collar (C) can be used to select the amount of torque applied before the clutch disengages.

To select, rotate the collar until the desired number aligns with the arrow.

Symbol	Mode
1-20	Screw driving (higher number = greater torque)

**Note** It is good practice to start with the Torque/Clutch Collar at a lower number clutch setting than needed and increase to the desired torque.

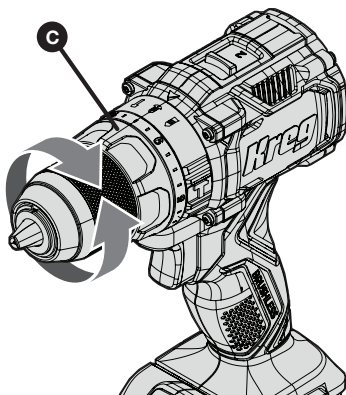

## Installing the Belt Clip

**WARNING** ONLY use the Belt Clip (J) to hang the tool from a work belt. DO NOT use for securing the tool to a person or object during use; this can cause serious personal injury.

**WARNING** Ensure that the screw holding the Belt Clip (J) is secure.

**Note** The Belt Clip (J) can be attached on either the left or right side of the tool to accommodate left- or right-handed users.

Attach the Belt Clip (J) to the desired side of the tool and secure with the provided screw.

To move the Belt Clip (J), remove the screw and then attach it to the opposite side of the tool.

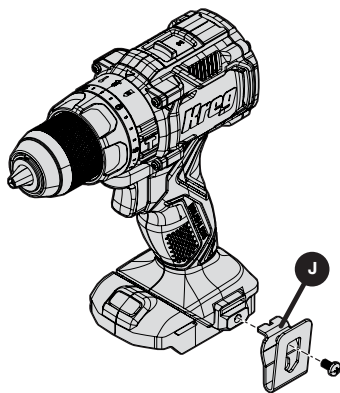

## Installing / Removing the Battery Pack

**WARNING** Ensure the tool is in the off position before inserting the Battery Pack (I).

**WARNING** This tool is for use only with Kreg BlueLon™ battery packs.

**Note** For best results, make sure your Battery Pack (I) is fully charged.

1. To install the Battery Pack (I) into the tool handle, align the Battery Pack (I) with the rails inside the tool's handle and slide it into the handle until the Battery Pack (I) is firmly seated in the tool. Ensure that it does not disengage.
2. To remove the Battery Pack (I) from the tool, press the Battery Pack Release Button (H) and firmly pull the Battery Pack (I) out of the tool handle. Insert it into the charger as described in **Battery Charging** on page 18 of this manual.

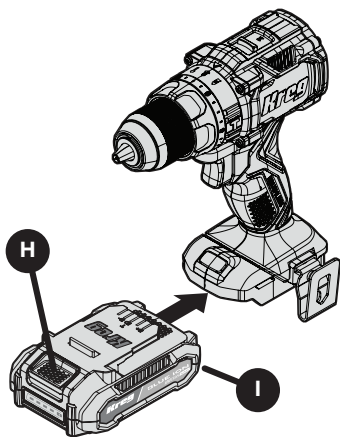

# Operation

**WARNING** To reduce the risk of serious personal injury, turn unit off and remove the Battery Pack (I) before making any adjustments or removing/installing attachments or accessories. An accidental start-up can cause injury.

## Proper Hand Position

**WARNING** To reduce the risk of serious personal injury, ALWAYS use proper hand position.

**WARNING** To reduce the risk of serious personal injury, ALWAYS hold securely in anticipation of a sudden reaction.

Proper hand position requires one hand on the Handle (L) and the other hand holding the Battery Pack (I).

## Variable Speed Trigger Switch and Forward/Reverse Control Button

The tool is turned on and off by pulling and releasing the Variable Speed Trigger Switch (F). The farther the Variable Speed Trigger Switch (F) is depressed, the higher the speed of the tool. Your tool is equipped with a brake. The chuck will stop as soon as the Variable Speed Trigger Switch (F) is fully released.

A Forward/Reverse Control Switch (K) determines the rotational direction of the tool and also serves as a lock-off button.

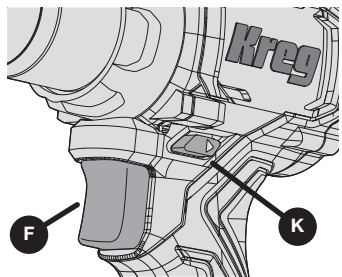

Figure 1

- To select forward rotation (clockwise), release the Variable Speed Trigger Switch (F) and depress the Forward/Reverse Control Switch (K) on the right side of the tool.
- To select reverse (counterclockwise), depress the Forward/Reverse control Switch (K) on the left side of the tool (shown in Figure 2).

**Note** The center position of the Forward/Reverse Control Switch (K) locks the tool in the off position. When changing the position of the Forward/Reverse Control Switch (K), be sure the Variable Speed Trigger Switch (F) is released.

**Note** Continuous use in variable speed range is not recommended. It may damage the Forward/Reverse Control Switch (K) and should be avoided.

**Note** The first time the tool is run after changing the direction of rotation, you may hear a click on start up. This is normal and does not indicate a problem.

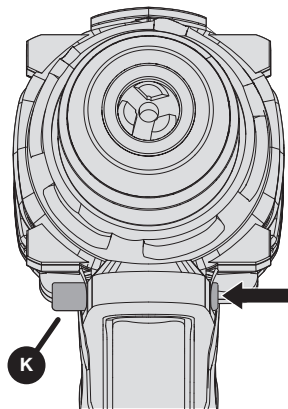
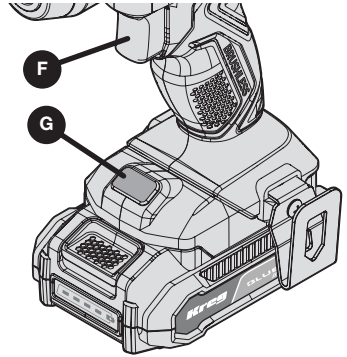

Figure 2

## Worklight

The Worklight (G) is activated when the Variable Speed Trigger Switch (F) is depressed, and will automatically turn off 10 seconds after the Variable Speed Trigger Switch (F) is released. If the Variable Speed Trigger Switch (F) remains depressed, the Worklight (G) will remain on.

**Note** The Worklight (G) is for lighting the immediate work surface and is not intended to be used as a flashlight.



## Performing an Application

**WARNING** To reduce the risk of personal injury, ALWAYS ensure workpiece is anchored or clamped firmly.

**WARNING** Always wait until the motor has come to a complete standstill before changing the direction of rotation.

### Prior to Performing Work

- Set the Speed Selector (A). Refer to **Speed Selection** on page 13.
- Install the appropriate bit or accessory into the chuck. Refer to **Installing a Bit of Other Accessory into the Keyless Chuck** on page 12.

**WARNING** Do not use this tool to mix or pump easily combustible or explosive fluids (benzine, alcohol, etc.).

**WARNING** Do not mix or stir flammable liquids labeled accordingly.

### Screw Driving

Your tool has a clutch with adjustable torque for driving and removing a wide array of fastener shapes and sizes. The numbers 1–20 on the Torque/Clutch Collar (C) are used to set a torque range for screw driving. The higher the number on the collar, the higher the torque and the larger the fastener which can be driven.

1. Turn the Torque/Clutch Collar (C) to the desired position. Refer to **Variable Speed Trigger Switch and Forward/Reverse Control Button** on page 15.
2. Pull the Variable Speed Trigger Switch (F) and apply pressure in a straight line with the bit until the fastener is seated at the desired depth in the workpiece.

### Recommendations for Screw Driving

- Start with lower torque settings, then advance to higher torque settings to avoid damage to the workpiece or fastener.
- Make some practice runs in scrap or on unseen areas of the workpiece to determine the proper position of the Torque/Clutch Collar (C).

## Drilling

**IMPORTANT** For MASONRY, such as brick, cement, cinder block, etc., use carbide-tipped masonry bits.

1. Turn the Mode Selection Collar (B) to the drill symbol. Refer to **Variable Speed Trigger Switch and Forward/Reverse Control Button** on page 15.
2. Place the drill bit in contact with the workpiece.
3. Pull the Variable Speed Trigger Switch (F) applying pressure in a straight line with the bit until it reaches the desired depth.

**WARNING** Drill may stall if overloaded causing a sudden twist. Grip the drill firmly to control twisting action that may occur to avoid injury.

4. Keep the motor running when pulling the bit back out of a drilled hole to prevent jamming.

### *Recommendations for Drilling*

- When drilling, always apply pressure in a straight line with the bit, but do not push hard enough to stall the motor or deflect the bit.
- If the drill stalls, release the Variable Speed Trigger Switch (F) immediately, remove drill bit from the workpiece, and determine cause of stalling.
- Do not depress the Variable Speed Trigger Switch (F) on and off in an attempt to start a stalled drill—this can damage the drill.
- To minimize stalling or breaking through the material, reduce pressure on drill and ease the bit through the last fractional part of the hole.
- Large holes (5/16" to 1/2" [7.9 mm to 12.7 mm]) in steel can be made easier if a pilot hole (5/32" to 3/16" [4 mm to 4.8 mm]) is drilled first.
- If drilling thin material or material that is prone to splinter, use a wood back-up block to prevent damage to the workpiece.

## Hammer Drilling

**IMPORTANT:** Use carbide-tipped or masonry bits rated for percussion drilling only.

1. Select the desired speed/torque range using the Speed Selector (A) to match the speed and torque to the planned operation. Turn the Mode Selection Collar (B) to the hammer drill symbol.
2. Pull the Variable Speed Trigger Switch (F), applying just enough pressure on the hammer to keep it from bouncing excessively or “rising” off the bit.

### *Recommendations for Hammer Drilling*

- Too much force will cause slower drilling speeds, overheating, and a lower drilling rate.
- A smooth even flow of material indicates the proper drilling rate.
- Drill straight, keeping the bit at a right angle to the work. Do not exert side pressure on the bit when drilling as this will cause clogging of the bit flutes and a slower drilling speed.
- When drilling deep holes, if the hammer speed starts to drop off, pull the bit partially out of the hole with the tool still running to help clear debris from the hole.

# Battery Charging

**WARNING** The charger is designed to operate on standard 120V household electrical power. Do not attempt to use it on any other voltage.





**WARNING** Always unplug the charger from the power supply when there is no battery pack in the cavity.

1. Plug the charger into an appropriate outlet.
2. Insert and fully seat the Battery Pack (I). The green charging light(s) will continuously blink while charging.
3. Charging is complete when the green charging light(s) remain(s) continuously ON.
4. Charger will not charge a faulty Battery Pack (I), which may be indicated by the charging light(s) staying OFF. Contact Kreg Customer Experience if light(s) on the charge and Battery Pack (I) stay(s) OFF.

**Note** Refer to the label near the charging light(s) on the charger for blink patterns.

**Note** To remove the Battery Pack (I), some chargers require the Battery Pack Release Button (H) to be pressed.

## Battery Charger Indicator Lights

	Fully charged
	Charging
	Faulty battery pack
	Hot/cold pack delay

## Hot/Cold Pack Delay

When the charger detects a battery pack that is too hot or too cold, it automatically starts a Hot/Cold Pack Delay, suspending charging until the Battery Pack (I) has reached an appropriate temperature. The charger then automatically switches to the pack charging mode. This feature ensures maximum battery pack life.

A cold Battery Pack (I) may charge at a slower rate than a warm Battery Pack (I).

The Hot/Cold Pack Delay will be indicated by the red light(s) continuing to blink. Once the Battery Pack (I) has reached an appropriate temperature, the red light will turn OFF and the charger will resume the charging procedure.

## Important Charging Notes

- Longest life and best performance can be obtained if the Battery Pack (I) is charged when the air temperature is between 65°F–75°F (18°C–24°C). DO NOT charge when the Battery Pack (I) is below +40°F (+4.5°C), or above +104°F (+40°C).
- The charger and Battery Pack (I) may become warm to the touch while charging. This is normal and does not indicate a problem.
- You may charge a partially used Battery Pack (I) whenever you desire with no adverse effect on the Battery Pack (I).

## Maintenance

**WARNING** To reduce the risk of serious personal injury, turn unit off and remove the Battery Pack (I) before making any adjustments or removing/installing attachments or accessories. An accidental start-up can cause injury.

Your power tool has been designed to operate over a long period of time with a minimum of maintenance. Continuous satisfactory operation depends upon proper tool care and regular cleaning.

**WARNING** Never use gasoline, benzine, thinner, alcohol or the like to clean the tool. Discoloration, deformation or cracks may result.

## Care and Cleaning

**WARNING** Blow dirt and dust out of all air vents with clean, dry air at least once a week. To minimize the risk of eye injury, always wear ANSI Z87.1 approved eye protection when performing this procedure.

**WARNING** Never use solvents or other harsh chemicals for cleaning the non-metallic parts of the tool. These chemicals may weaken the plastic materials used in these parts. Use a cloth dampened only with water and mild soap. Never let any liquid get inside the tool; never immerse any part of the tool into a liquid.

**WARNING** Shock hazard. Disconnect the charger from the AC outlet before cleaning.

Dirt and grease may be removed from the exterior of the Battery Pack (I) using a cloth or soft non-metallic brush. Do not use water or any cleaning solutions.

## Proper Battery Disposal



Please take your spent battery packs to your local retailer for recycling. In some areas, it is illegal to place spent battery packs in the trash. You may also contact your local recycling center for information on where to drop off the spent battery pack. Do not place in curbside recycling.

# Troubleshooting

## Drill

Problem	Solution
Tool will not start.	<ol style="list-style-type: none"><li>1. Remove the Battery Pack (I). Make sure there are no obstructions, clean battery contacts on the tool, reinsert the Battery Pack (I) according to its shape (it should only fit one way), and press firmly until the Battery Pack (I) locks in place.</li><li>2. Make sure the charger is connected and operating properly. Give enough time for the Battery Pack (I) to recharge properly.</li><li>3. Dispose of the old Battery Pack (I) properly or recycle. Replace Battery Pack (I).</li><li>4. Contact Kreg Customer Experience.</li></ol>
Tool operates slowly.	<ol style="list-style-type: none"><li>1. Allow the tool to work at its own rate.</li><li>2. Dispose of the old Battery Pack (I) properly or recycle. Replace Battery Pack (I).</li></ol>
Tool is overheating.	<ol style="list-style-type: none"><li>1. Allow the tool to work at its own rate.</li><li>2. Wear ANSI-approved safety goggles and NIOSH-approved dust mask/respirator while blowing dust out of the motor using compressed air.</li></ol>

**Follow all safety precautions whenever diagnosing or servicing the tool. Disconnect Battery Pack (I) and charger power supply before service.**

## Battery

Problem	Solution
Battery Pack does not charge properly.	<ul style="list-style-type: none"><li>■ Check operation of receptacle by plugging in a lamp or other appliance.</li><li>■ Check to see if receptacle is connected to a light switch which turns power off when you turn out the lights.</li><li>■ If charging problems persist, contact Kreg Customer Experience.</li></ul>

# Warranty

## Three Year Limited Warranty

For warranty terms, go to <https://learn.kregtool.com/support/product-warranties/>. To request a written copy of the warranty terms, contact Customer Experience at Kreg Tool Co., 7500 SE Convenience Blvd, Ankeny, IA 50021 or call 1-800-447-8638.



## **EXPLORE. BUILD. SHARE.**

We're makers just like you.

That's why we love to see what you're working on.

Share with the community and get inspired!

**#madewithKreg**

Get free plans, project resources, and more.

**[kregtool.com](https://www.kregtool.com)**

# GUIDE D'UTILISATION

**Kreg**<sup>®</sup>  
**IONIC // DRIVE**

## Perceuse à percussion compacte Kreg 20 V Ionic Drive™

Le guide s'applique à l'article no. KPTCHD0500

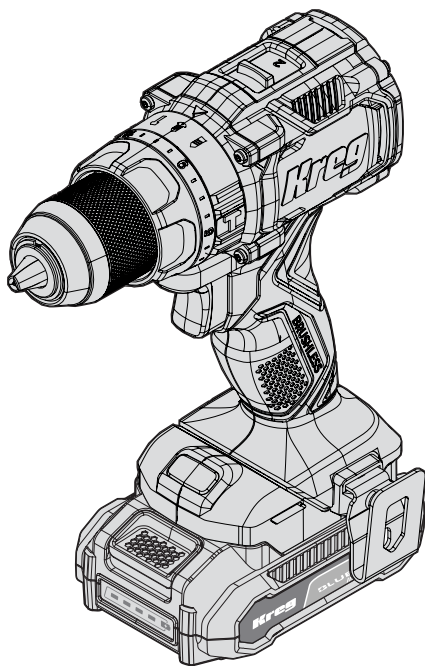

**AVERTISSEMENT** Chaque utilisateur doit lire et suivre les instructions et les précautions de sécurité contenues dans le présent guide. Le non-respect de ces consignes peut entraîner des blessures graves. Conservez le guide pour toute référence ultérieure.

Nous sommes là pour vous aider.

Notre objectif est de vous faire vivre une expérience exceptionnelle en matière de projets de construction.

Si vous avez des questions ou si vous avez besoin d'aide, n'hésitez pas à nous contacter.

1-800-447-8638 | [technicalsupport@kregtool.com](mailto:technicalsupport@kregtool.com)

Faites-nous part de votre expérience.

Votre avis compte. Et nous cherchons toujours à nous améliorer.

Faites-nous part de vos commentaires afin que nous puissions continuer à nous développer et à innover pour vous.

[www.kregtool.com/feedback](http://www.kregtool.com/feedback)

# Table des matières

Utilisation prévue . . . . .	2	Sélection du couple . . . . .	13
Mesures de sécurité . . . . .	2	Installation de l'attache de ceinture . . . . .	14
Consignes générales de sécurité . . . . .	2	Installation/Retrait du bloc-piles . . . . .	14
Avertissements de sécurité - Perceuse à percussion compacte . . . . .	5	Fonctionnement . . . . .	15
Lignes directrices en matière de sécurité concernant les piles et les chargeurs . . . . .	6	Position correcte des mains . . . . .	15
Termes et définitions . . . . .	9	Gâchette à vitesse variable et avance/ Bouton de commande arrière . . . . .	15
Caractéristiques de la perceuse à percussion compacte Kreg® 20V Ionic Drive™ . . . . .	10	Lampe de travail . . . . .	16
Pré-assemblage . . . . .	11	Réalisation d'une application . . . . .	16
Description du produit . . . . .	11	Chargement de la pile . . . . .	18
Assemblage . . . . .	12	Entretien . . . . .	19
Installation d'une mèche ou d'un autre accessoire dans le mandrin sans clé . . . . .	12	Entretien et nettoyage . . . . .	19
Sélection de la vitesse . . . . .	13	Élimination correcte des piles . . . . .	19
Sélection du mode . . . . .	13	Dépannage . . . . .	20
		Garantie . . . . .	20

## Utilisation prévue

Cette perceuse/visseuse/à percussion est conçue pour des applications professionnelles de perçage, de vissage et de perçage à percussion. NE PAS utiliser dans des conditions humides ou en présence de liquides ou de gaz inflammables. NE LAISSEZ PAS les enfants entrer en contact avec l'outil. La supervision est requise lorsque l'outil est utilisé par des personnes inexpérimentées.

Toute autre utilisation sort du cadre prévu pour cet outil, peut entraîner des blessures corporelles et annuler toute garantie. À utiliser uniquement avec les piles Kreg Blue Ion™.

## Mesures de sécurité

### Consignes générales de sécurité

**AVERTISSEMENT** Lire toutes les consignes de sécurité, instructions, illustrations et caractéristiques fournies avec cet outil électrique. Le non-respect de toutes les instructions énumérées ci-dessous peut entraîner un choc électrique, un incendie et/ou des blessures graves.

**AVERTISSEMENT** Ce produit peut vous exposer à des produits chimiques, notamment l'acrylonitrile et d'autres produits chimiques, qui sont reconnus par l'État de Californie comme étant cancérigènes et nocifs pour la reproduction. Pour plus d'informations, consultez le site [www.P65Warnings.ca.gov](http://www.P65Warnings.ca.gov).

**AVERTISSEMENT** Le perçage, le sciage, le ponçage ou l'usinage de produits en bois peuvent vous exposer à la poussière de bois, une substance reconnue par l'État de Californie comme cancérigène. Évitez d'inhaler la poussière de bois ou utilisez un masque antipoussière ou d'autres moyens de protection personnelle Pour plus d'informations, consultez le site [www.P65Warnings.ca.gov/wood](http://www.P65Warnings.ca.gov/wood).

## CONSERVEZ TOUS LES AVERTISSEMENTS ET TOUTES LES INSTRUCTIONS POUR RÉFÉRENCE ULTÉRIEURE.

Dans les avertissements, le terme « outil électrique » fait référence à l'outil électrique fonctionnant sur secteur (avec fil) ou sur pile (sans fil).

### 1. Sécurité de la zone de travail

- a. Gardez la zone de travail propre et bien éclairée. Les zones encombrées ou sombres favorisent les accidents.
- b. N'utilisez pas d'outils électriques dans des atmosphères explosives, par exemple en présence de liquides, de gaz ou de poussières inflammables. Les outils électriques créent des étincelles qui peuvent enflammer la poussière ou les fumées.
- c. Tenez les enfants et les passants à l'écart lorsque vous utilisez un outil électrique. Les distractions risquent de vous faire perdre le contrôle de l'outil.

### 2. Sécurité électrique

- a. Les fiches des outils électriques doivent être jumelées à la prise de courant. Ne modifiez jamais la fiche de quelque manière que ce soit. N'utilisez pas de fiches d'adaptation avec des outils électriques mis à la terre. Des fiches non modifiées et des prises de courant jumelées réduisent le risque de choc électrique.
- b. Évitez tout contact du corps avec des surfaces mises à la terre, telles que les tuyaux, les radiateurs, les cuisinières et les réfrigérateurs. Le risque de choc électrique est accru si votre corps est relié à la terre.
- c. N'exposez pas les outils électriques à la pluie ou à des conditions humides. La pénétration d'eau dans un outil électrique augmente le risque de choc électrique.
- d. N'abusez pas du cordon. N'utilisez jamais le cordon pour porter, tirer ou débrancher l'outil électrique. Gardez le cordon à l'écart de la chaleur, de l'huile, des bords tranchants ou des pièces mobiles. Les cordons endommagés ou enchevêtrés augmentent le risque d'électrocution.
- e. Lorsque vous utilisez un outil électrique à l'extérieur, utilisez une rallonge adaptée à cet usage. L'utilisation d'un cordon adapté à l'extérieur réduit le risque de choc électrique.
- f. Si l'utilisation d'un outil électrique dans un endroit humide est inévitable, utilisez une alimentation protégée par un disjoncteur de fuite à la terre (DDFT). L'utilisation d'un disjoncteur de fuite à la terre réduit le risque de choc électrique.

### 3. Sécurité personnelle

- a. Restez vigilant, regardez ce que vous faites et faites preuve de bon sens lorsque vous utilisez un outil électrique. N'utilisez pas d'outil électrique si vous êtes fatigué ou sous l'influence de drogues, d'alcool ou de médicaments. Un moment d'inattention lors de l'utilisation d'un outil électrique peut entraîner des blessures graves.
- b. Utilisez un équipement de protection individuelle. Portez toujours des lunettes de protection. Les équipements de protection tels que les masques à poussière, les chaussures de sécurité antidérapantes, les casques de protection ou les protections auditives, utilisés dans des conditions appropriées, réduiront les risques de blessures.
- c. Prévenez les démarrages intempestifs. Assurez-vous que l'interrupteur est en position d'arrêt avant de brancher la source d'alimentation et/ou le bloc-piles, de lever ou de transporter l'outil. Porter des outils électriques avec le doigt sur l'interrupteur ou mettre sous tension des outils électriques dont l'interrupteur est en position de marche invite à des accidents.
- d. Retirez toute clé de réglage ou clé à molette avant de mettre l'outil électrique en marche. Une clé ou une clé laissée attachée à une pièce rotative de l'outil électrique peut entraîner des blessures.
- e. Ne vous étirez pas excessivement. Gardez toujours une bonne assise et un bon équilibre. Cela permet de mieux contrôler l'outil électrique dans des situations inattendues.
- f. Portez des vêtements adéquats. Ne portez pas de vêtements amples ni de bijoux. Gardez vos cheveux, vos vêtements et vos gants à l'écart des pièces mobiles. Les vêtements amples, les bijoux ou les cheveux longs peuvent être happés par les pièces en mouvement.
- g. Si des dispositifs sont prévus pour le raccordement de dispositifs d'extraction et de collecte des poussières, veillez à ce qu'ils soient raccordés et correctement utilisés. L'utilisation d'un système de collecte des poussières peut réduire les risques liés à la poussière.
- h. Ne laissez pas la familiarité acquise par l'utilisation fréquente d'outils vous permettre de devenir complaisant et d'ignorer les principes de sécurité des outils. Un geste imprudent peut entraîner des blessures graves en une fraction de seconde.

#### 4. Utilisation et entretien des outils électriques

- a. Ne forcez pas sur l'outil électrique. Utilisez le bon outil électrique pour votre application. L'outil électrique approprié effectuera le travail mieux et de manière plus sûre à la vitesse pour laquelle il a été conçu.
- b. N'utilisez pas l'outil électrique si l'interrupteur ne permet pas de le mettre en marche ou de l'arrêter. Tout outil électrique qui ne peut être contrôlé par l'interrupteur est dangereux et doit être réparé.
- c. Débranchez la fiche de la source d'alimentation et/ou retirez le bloc-piles, s'il est détachable, de l'outil électrique avant d'effectuer des réglages, de changer d'accessoires ou de ranger les outils électriques. Ces mesures de sécurité préventives réduisent le risque de démarrage accidentel de l'outil électrique.
- d. Rangez les outils électriques inutilisés hors de portée des enfants et ne permettez pas à des personnes ne connaissant pas l'outil électrique ou les présentes instructions d'utiliser l'outil électrique. Les outils électriques sont dangereux entre les mains d'utilisateurs non formés.
- e. Entretenez les outils électriques et les accessoires. Vérifiez que les pièces mobiles ne sont pas mal alignées ou grippées, que les pièces ne sont pas cassées et que rien n'est susceptible d'affecter le fonctionnement de l'outil électrique. Si l'outil est endommagé, faites-le réparer avant de l'utiliser. De nombreux accidents sont causés par des outils électriques mal entretenus.
- f. Gardez les outils de coupe affûtés et propres. Les outils de coupe correctement entretenus et dotés de tranchants bien affûtés risquent moins de se coincer et sont plus faciles à contrôler.
- g. Utilisez l'outil électrique, les accessoires et les mèches, etc. conformément aux présentes instructions, en tenant compte des conditions de travail et du travail à effectuer. L'utilisation de l'outil électrique pour des opérations différentes de celles prévues peut entraîner une situation dangereuse.
- h. Maintenez les poignées et les surfaces de préhension sèches, propres et exemptes d'huile et de graisse. Des poignées et des surfaces de préhension glissantes ne permettent pas de manipuler et de contrôler l'outil en toute sécurité dans des situations inattendues.

#### 5. Utilisation et entretien des outils à pile

- a. Rechargez uniquement avec le chargeur spécifié par le fabricant. Un chargeur adapté à un type de bloc-piles peut créer un risque d'incendie lorsqu'il est utilisé avec un autre bloc-piles.
- b. N'utilisez les outils électriques qu'avec les blocs-piles spécifiquement prévus à cet effet. L'utilisation de tout autre bloc-piles peut entraîner un risque de blessure et d'incendie.
- c. Lorsque le bloc-piles n'est pas utilisé, gardez-le à l'écart d'autres objets métalliques, tels que des trombones, des pièces de monnaie, des clés, des clous, des vis ou d'autres petits objets métalliques susceptibles d'établir une connexion d'une borne à l'autre.
- d. Dans des conditions abusives, du liquide peut être éjecté de la pile; évitez tout contact. En cas de contact accidentel, rincez à l'eau. Si le liquide entre en contact avec les yeux, consultez un médecin. Le liquide éjecté de la pile peut provoquer des irritations ou des brûlures.
- e. N'utilisez pas un bloc-piles ou un outil endommagé ou modifié. Les piles endommagées ou modifiées peuvent avoir un comportement imprévisible et provoquer un incendie, une explosion ou un risque de blessure.
- f. N'exposez pas un bloc-piles ou un outil au feu ou à une température excessive. L'exposition au feu ou à une température supérieure à 130 °C (265 °F) peut provoquer une explosion.
- g. Suivez toutes les instructions de chargement et ne chargez pas le bloc-piles ou l'outil en dehors de la plage de température spécifiée dans les instructions. Une charge incorrecte ou à des températures en dehors de la plage spécifiée peut endommager la pile et augmenter le risque d'incendie.

#### 6. Entretien

- a. Faites réparer l'outil par un réparateur qualifié qui n'utilisera que des pièces de rechange identiques. Cela permettra de garantir la sécurité de l'outil électrique.
- b. Ne réparez jamais des blocs-piles endommagés. L'entretien des blocs-piles ne doit être effectué que par le fabricant ou des prestataires de services agréés.

# Avertissements de sécurité - Perceuse à percussion compacte

## Consignes de sécurité pour toutes les opérations

- Portez une protection auditive lors du perçage avec percussion. L'exposition au bruit peut entraîner une perte auditive.
- Tenez l'outil électrique par les surfaces de préhension isolées lorsque vous effectuez une opération au cours de laquelle l'accessoire de coupe ou les attaches risquent d'entrer en contact avec des câbles dissimulés. Le contact de l'accessoire de coupe ou des fixations avec un fil sous tension peut rendre les parties métalliques exposées de l'outil électrique « sous tension » et provoquer un choc électrique à l'opérateur.

## Consignes de sécurité lors de l'utilisation de mèches longues

- Ne travaillez jamais à une vitesse supérieure à la vitesse maximale de la mèche. À des vitesses plus élevées, la mèche risque de se déformer si on la laisse tourner librement sans qu'elle entre en contact avec la pièce, ce qui peut entraîner des blessures.
- Commencez toujours à percer à faible vitesse et avec la pointe de la mèche en contact avec la pièce à travailler. À des vitesses plus élevées, la mèche risque de se déformer si on la laisse tourner librement sans qu'elle entre en contact avec la pièce, ce qui peut entraîner des blessures.
- N'exercez une pression qu'en ligne directe avec la mèche et n'exercez pas une pression excessive. Les mèches peuvent se déformer et provoquer une rupture ou une perte de contrôle, ce qui peut entraîner des blessures.

## Avertissements de sécurité supplémentaires pour les perceuses

- Ne pas utiliser cet outil pendant de longues périodes. Les vibrations causées par le fonctionnement de cet outil peuvent entraîner des blessures permanentes aux doigts, aux mains et aux bras. Utilisez des gants pour un meilleur amortissement, prenez des pauses fréquentes et limitez le temps d'utilisation quotidien.
- Les mèches à percussion et les outils deviennent chauds pendant l'utilisation. Portez des gants pour les manipuler.

## Consignes de sécurité supplémentaires

**AVERTISSEMENT** Utilisez TOUJOURS des lunettes de sécurité. Les lunettes ordinaires NE sont PAS des lunettes de sécurité. Utilisez également un masque facial ou un masque antipoussière si l'opération génère de la poussière. PORTEZ TOUJOURS DE L'ÉQUIPEMENT DE SÉCURITÉ CERTIFIÉ :

- Protection oculaire conforme à ANSI Z87.1 (CAN/CSA Z94.3)
- Protection auditive conforme à ANSI S12.6 (S3.19)
- Protection respiratoire certifiée NIOSH/OSHA/MSHA

**AVERTISSEMENT** Certaines poussières créées par le ponçage motorisé, la sciage, le meulage, le perçage et d'autres activités de construction contiennent des substances chimiques que l'État de Californie reconnaît comme pouvant causer le cancer, des malformations congénitales ou d'autres troubles de la reproduction. Parmi ces substances, on retrouve :

- le plomb provenant de peintures à base de plomb
- la silice cristalline provenant de briques, de ciment et d'autres produits de maçonnerie
- l'arsenic et le chrome provenant de bois traités chimiquement

Votre risque d'exposition dépend de la fréquence de ce type de travail. Pour réduire votre exposition à ces substances chimiques, travaillez dans un endroit bien ventilé et utilisez un équipement de sécurité approuvé, comme un masque antipoussière conçu pour filtrer les particules microscopiques.

- Évitez tout contact prolongé avec la poussière provenant du ponçage motorisé, de la sciage, du meulage, du perçage ou d'autres activités de construction. Portez des vêtements protecteurs et lavez les zones exposées à l'eau et au savon. Laissez la poussière accéder à votre bouche, vos yeux ou votre peau peut favoriser l'absorption de substances nocives.

**AVERTISSEMENT** L'utilisation de cet outil peut générer et/ou disperser de la poussière, ce qui peut entraîner des blessures respiratoires ou d'autres blessures graves et permanentes. Utilisez toujours un appareil de protection respiratoire approuvé par la NIOSH/OSHA, adapté à l'exposition à la poussière. Dirigez les particules loin du visage et du corps.

**AVERTISSEMENT** Portez toujours une protection auditive appropriée et certifiée conforme à ANSI S12.6 (S3.19) pendant l'utilisation. Dans certaines conditions et après une durée d'utilisation prolongée, le bruit généré par ce produit peut contribuer à une perte auditive.

**PRUDENCE** Lorsque l'outil n'est pas utilisé, posez-le sur le côté, sur une surface stable, où il ne présente pas de risque de trébuchement ou de chute. Certains outils dotés de gros blocs-piles se tiennent debout sur le bloc-pile, mais peuvent facilement être renversés.

- Les orifices de ventilation couvrent souvent des pièces mobiles et doivent être évités. Les vêtements amples, les bijoux ou les cheveux longs peuvent s'accrocher aux pièces mobiles.
- Familiarisez-vous avec votre outil électrique. Lisez attentivement le guide d'utilisation. Apprenez ses applications et ses limites, ainsi que les dangers potentiels spécifiques liés à cet outil électrique. Le respect de cette règle réduira le risque de choc électrique, d'incendie ou de blessure grave.
- Portez toujours une protection oculaire avec des écrans latéraux conformes à la norme ANSI Z87.1 lors de l'assemblage des pièces, de l'utilisation de l'outil ou de l'entretien. Le respect de cette règle réduira le risque de blessures graves.
- Protégez vos poumons. Portez un masque facial ou un masque antipoussière si l'opération est poussiéreuse. Le respect de cette règle réduira le risque de blessures graves.
- Protégez votre ouïe. Portez une protection auditive pendant les périodes d'utilisation prolongées. Le respect de cette règle réduira le risque de blessures graves.
- Les outils à pile n'ont pas besoin d'être branchés sur une prise électrique; ils sont donc toujours en état de marche. Soyez conscient des dangers possibles lorsque vous n'utilisez pas votre outil à pile ou lorsque vous changez d'accessoire. Le respect de cette règle réduira les risques d'électrocution, d'incendie ou de blessures graves.
- Ne placez pas les outils à pile ou leurs piles à proximité d'un feu ou d'une source de chaleur. Vous réduirez ainsi le risque d'explosion et de blessure.
- N'écrasez pas, ne faites pas tomber et n'endommagez pas le bloc-piles. N'utilisez pas un bloc-piles ou un chargeur qui est tombé ou qui a reçu un coup violent. Une pile endommagée est susceptible d'exploser. Mettez immédiatement au rebut de manière appropriée une pile tombée ou endommagée.
- Les piles peuvent exploser en présence d'une source d'allumage, telle qu'une lampe témoin. Pour réduire le risque de blessures graves, n'utilisez jamais un produit sans fil en présence d'une flamme nue. Une pile qui explose peut propulser des débris et des produits chimiques. En cas d'exposition, rincez immédiatement à l'eau.
- Ne chargez pas l'outil à pile dans un endroit humide ou mouillé. N'utilisez pas, ne rangez pas et ne chargez pas les blocs-piles ou les produits dans des endroits où la température est inférieure à 10 °C (50 °F) ou supérieure à 38 °C (100 °F). Ne les rangez pas à l'extérieur ou dans des véhicules.
- Dans des conditions d'utilisation ou de température extrêmes, une fuite de la pile peut se produire. Si le liquide entre en contact avec votre peau, lavez-la immédiatement avec de l'eau et du savon. Si le liquide entre en contact avec vos yeux, rincez-les à l'eau claire pendant au moins 10 minutes, puis consultez immédiatement un médecin. Le respect de cette règle réduira le risque de blessures graves.
- Conservez les présentes instructions. Consultez-les fréquemment et utilisez-les pour instruire d'autres personnes susceptibles d'utiliser cet outil. Si vous prêtez cet outil à une autre personne, prêtez-lui également ces instructions.

### Lignes directrices en matière de sécurité concernant les piles et les chargeurs

Le bloc-piles n'est pas complètement chargé lorsqu'il sort de son emballage. Avant d'utiliser le bloc-piles et le chargeur, lisez les consignes de sécurité ci-dessous, puis suivez les procédures de chargement indiquées. Lorsque vous commandez des blocs-piles de rechange, veillez à indiquer le numéro de modèle et la tension figurant sur le bloc-piles.

## LIRE LES INSTRUCTIONS DANS LEUR INTÉGRALITÉ

### Consignes de sécurité importantes pour tous les blocs-piles

**AVERTISSEMENT** Lisez tous les avertissements de sécurité, toutes les consignes et toutes les marques d'avertissement concernant le bloc-piles, le chargeur et le produit. Le non-respect des avertissements et des instructions peut entraîner un choc électrique, un incendie et/ou des blessures graves.

- Ne chargez pas et n'utilisez pas le bloc-piles dans des atmosphères explosives, par exemple en présence de liquides, de gaz ou de poussières inflammables. Insérer ou retirer le bloc-piles du chargeur peut enflammer la poussière ou les fumées.
- Ne forcez JAMAIS le bloc-piles dans le chargeur. NE modifiez PAS le bloc-piles de quelque manière que ce soit pour le faire rentrer dans un chargeur non compatible, car le bloc-piles risque de se rompre et de provoquer des blessures graves.
- Ne chargez les blocs-piles que dans des chargeurs Kreg.
- N'éclaboussez PAS et n'immergez PAS dans l'eau ou dans d'autres liquides.
- NE laissez PAS l'eau ou tout autre liquide pénétrer dans le bloc-piles.
- Ne rangez pas et n'utilisez pas l'outil et le bloc-piles dans des endroits où la température peut atteindre ou dépasser 40 °C (104 °F) (comme les hangars extérieurs ou les bâtiments en métal en été). Pour une durée de vie optimale, rangez les blocs-piles dans un endroit frais et sec.

**Remarque** Ne rangez pas les blocs-piles dans un outil dont l'interrupteur à gâchette est verrouillé. Ne bloquez jamais l'interrupteur à gâchette en position de marche.

- N'incinerez pas le bloc-piles, même s'il est très endommagé ou complètement usé. Le bloc-piles peut exploser dans un incendie. Des fumées et des matériaux toxiques se dégagent lors de la combustion des blocs-piles au lithium-ion.
- N'exposez pas un bloc-piles ou un appareil au feu ou à une température excessive. L'exposition au feu ou à une température supérieure à 130 °C (265 °F) peut provoquer une explosion.
- Suivez toutes les instructions de chargement et ne chargez pas le bloc-piles ou l'appareil en dehors de la plage de température spécifiée dans les instructions. Une charge incorrecte ou à des températures en dehors de la plage spécifiée peut endommager la pile et augmenter le risque d'incendie.
- Si le contenu de la pile entre en contact avec la peau, lavez immédiatement la zone concernée avec de l'eau et du savon doux. Si le liquide de la pile entre en contact avec les yeux, rincez-les avec de l'eau pendant 15 minutes ou jusqu'à ce que l'irritation cesse. Si des soins médicaux sont nécessaires, l'électrolyte de la pile est composé d'un mélange de carbonates organiques liquides et de sels de lithium.
- Le contenu des piles ouvertes peut provoquer une irritation des voies respiratoires. Veillez à ce qu'il y ait de l'air frais. Si les symptômes persistent, consultez un médecin.
- Le liquide de la pile peut être inflammable s'il est exposé à une étincelle ou à une flamme.
- N'essayez jamais d'ouvrir le bloc-piles pour quelque raison que ce soit. Si le boîtier du bloc-piles est fissuré ou endommagé, ne l'insérez pas dans le chargeur. N'écrasez pas, ne faites pas tomber et n'endommagez pas le bloc-piles. N'utilisez pas un bloc-piles ou un chargeur qui a reçu un coup violent, qui est tombé, qui a été écrasé ou qui a été endommagé de quelque manière que ce soit (par exemple, percé avec un clou, frappé avec un marteau, piétiné). Les piles endommagées ou modifiées peuvent présenter un comportement imprévisible entraînant un incendie, une explosion ou un risque de blessure. Les blocs-piles endommagés doivent être renvoyés au centre de service pour être recyclés.

### Recommandations en matière de rangement

Le meilleur lieu de rangement est un endroit frais et sec, à l'abri de la lumière directe du soleil et de l'excès de chaleur ou de froid. Rangez le bloc-piles entièrement chargé hors du chargeur.

## Instructions de nettoyage du bloc-piles

La saleté et la graisse peuvent être enlevées de l'extérieur du bloc-piles (H) à l'aide d'un chiffon ou d'une brosse douce non métallique. N'utilisez pas d'eau ni de solution de nettoyage.

### Blocs-piles Blue Ion™

Certains blocs-piles comprennent un indicateur de charge. Lorsque le bouton de l'indicateur de charge est maintenu enfoncé, les DEL indiquent le niveau approximatif de charge restante. Cela n'indique pas la fonctionnalité de l'outil et est sujet à des variations en fonction des composants du produit, de la température et de l'application de l'utilisateur final.

## Transport

**AVERTISSEMENT** Risque d'incendie. Ne rangez pas, ne portez pas et ne transportez pas le bloc-piles de manière à ce que des objets métalliques puissent entrer en contact avec les bornes exposées de la pile. Par exemple, ne placez pas le bloc-piles dans un tablier, une poche, une boîte à outils, une trousse de produits, un tiroir, etc., avec des clous, des vis, des clés, des pièces de monnaie, des outils à main, etc. Lors du transport de blocs-piles individuels, veillez à ce que les bornes de la pile soient protégées et bien isolées des matériaux qui pourraient entrer en contact avec elles et provoquer un court-circuit.

**Remarque** Les blocs-piles au lithium-ion ne doivent pas être placés dans les bagages enregistrés dans les avions et doivent être correctement protégés contre les courts-circuits s'ils se trouvent dans les bagages à main.

## Consignes de sécurité importantes pour tous les chargeurs de piles







**AVERTISSEMENT** Lisez tous les avertissements de sécurité, toutes les consignes et toutes les marques d'avertissement concernant le bloc-piles, le chargeur et le produit. Le non-respect des avertissements et des instructions peut entraîner un choc électrique, un incendie et/ou des blessures graves.



- N'essayez PAS de charger le bloc-piles avec un chargeur autre qu'un chargeur Kreg. Les chargeurs et les blocs-piles Kreg sont spécifiquement conçus pour fonctionner de concert.
- Ces chargeurs ne sont pas destinés à d'autres usages que le chargement des blocs-piles rechargeables Kreg. Le chargement d'autres types de blocs-piles peut entraîner leur surchauffe et leur éclatement, ce qui peut provoquer des blessures, des dommages matériels, un incendie, un choc électrique ou une électrocution.
- N'exposez pas le chargeur à la pluie ou à la neige.
- Ne laissez pas l'eau ou tout autre liquide pénétrer dans le chargeur.
- Tirez par la fiche plutôt que par le cordon lorsque vous débranchez le chargeur. Vous réduirez ainsi le risque d'endommager la fiche et le cordon électriques.
- Veillez à ce que le cordon soit placé de manière à ce qu'on ne puisse pas marcher dessus, trébucher ou subir d'autres dommages ou contraintes.
- N'utilisez pas de rallonge à moins que cela ne soit absolument nécessaire. L'utilisation d'une rallonge inadaptée peut entraîner un risque d'incendie, de choc électrique ou d'électrocution.
- Lorsque vous utilisez un chargeur à l'extérieur, prévoyez toujours un endroit sec et utilisez une rallonge adaptée à l'utilisation en extérieur. L'utilisation d'un cordon adapté à l'extérieur réduit le risque de choc électrique.
- Ne placez aucun objet sur le chargeur et n'installez pas le chargeur sur une surface molle qui pourrait bloquer les fentes de ventilation et provoquer une chaleur interne excessive. Placez le chargeur dans un endroit éloigné de toute source de chaleur. Le chargeur est ventilé par des fentes situées sur le dessus et le dessous du boîtier.
- N'utilisez pas le chargeur si le cordon ou la fiche est endommagé. Faites-les remplacer immédiatement.
- Ne démontez pas le chargeur. Contactez le service à la clientèle de Kreg lorsqu'un service ou une réparation est nécessaire. Un remontage incorrect peut entraîner un risque de choc électrique, d'électrocution ou d'incendie.

- Le chargeur est conçu pour fonctionner sur une alimentation électrique domestique standard de 120 V. N'essayez pas de l'utiliser sur une autre tension.
- Les matériaux étrangers de nature conductrice, tels que, mais sans s'y limiter, la poussière de meulage, les copeaux métalliques, la laine d'acier, le papier d'aluminium ou toute accumulation de particules métalliques, doivent être tenus à l'écart des cavités et des fentes d'aération du chargeur.
- Débranchez toujours le chargeur de l'alimentation électrique lorsqu'il n'y a pas de bloc-piles dans la cavité.

## Termes et définitions

L'étiquette de la perceuse peut comporter les symboles ci-dessous. Les symboles et leurs définitions sont les suivants :

	Symbole d'alerte de sécurité
V	Volts
Hz	Hertz
A	Ampères
W	Watts
	Courant continu
	Courant alternatif
	Courant alternatif ou continu
	Construction de classe I (mise à la terre)
	Outil de classe II (double isolation)

	Borne de mise à la terre
min	Minutes
/min	Tour ou alternances par minute
BPM	Battements par minute
tr/min	Tours par minute
$n_0$	Vitesse à vide
	Lire les instructions
	Porter des protections pour les yeux et les oreilles

## Caractéristiques de la perceuse à percussion compacte Kreg® 20 V Ionic Drive™

Certification ETL : KPTCHD0500

20V Max CC

n0 = 0-450, 0-2 000 tr/min

### Lignes directrices pour l'utilisation des rallonges électriques

Les rallonges ne doivent être utilisées que temporairement. Elles ne remplacent pas la nécessité d'installer des prises de courant et un câblage adéquat, le cas échéant.

Dans votre zone de travail :

1. Des rallonges dotées d'un conducteur de mise à la terre doivent être utilisées en permanence.
2. Les rallonges doivent être protégées contre les dommages et ne doivent pas passer par des portes ou des fenêtres qui risqueraient de se fermer et d'endommager la rallonge.
3. Les rallonges doivent avoir un calibre minimum de 16 AWG et être adaptées à l'équipement utilisé.
4. Les rallonges doivent être inspectées périodiquement pour s'assurer que l'isolation et la conductivité des fils ne sont pas compromises.
5. Les rallonges ne doivent pas passer dans l'eau ou avoir des connexions susceptibles d'être exposées à l'accumulation d'eau.

Ampères nominaux à à 120 V	Longueur de la rallonge					
	25 pi	50 pi	75 pi	100 pi	150 pi	200 pi
	Calibre de fil recommandé					
0 – 5	16	16	16	14	12	12
5,1 – 8	16	16	14	12	10	NR
8,1 – 12	14	14	12	10	NR	NR
12,1 – 16	12	12	NR	NR	NR	NR

NR : Non recommandé

# Pré-assemblage

**AVERTISSEMENT** Lisez L'ENSEMBLE de la section RENSEIGNEMENTS IMPORTANTS SUR LA SÉCURITÉ au début de ce manuel, y compris tout le texte sous les sous-titres, avant d'installer ou d'utiliser ce produit.

Consultez cette section avant de commencer. Assurez-vous d'avoir tous les outils/matériels à portée de main et comparez l'emballage avec les éléments énumérés dans la section Description du produit. Si un élément semble manquant ou perdu, n'utilisez pas le produit. Contactez le service clientèle de Kreg ou retournez le produit au lieu d'achat.

## Description du produit

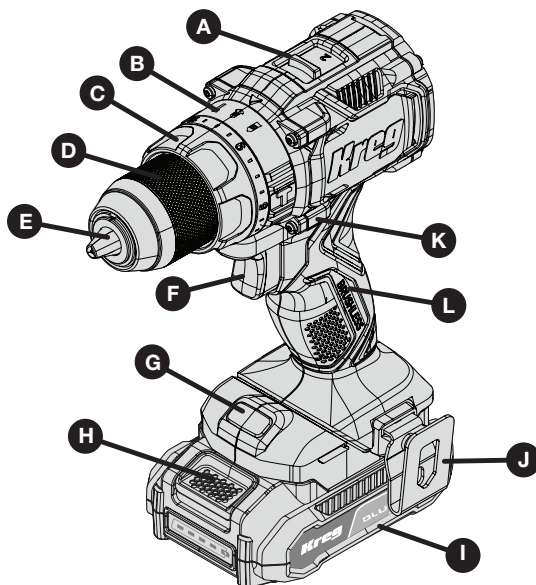

Pièce	Description
A	Sélecteur de vitesse
B	Collier de sélection de mode
C	Collier de couple/de réglage de l'embrayage
D	Mandrin sans clé
E	Mâchoires du mandrin
F	Gâchette à vitesse variable

Pièce	Description
G	Lampe de travail
H	Bouton de libération du bloc-piles
I	Bloc-piles
J	Attache de ceinture avec vis
K	Interrupteur de commande avant/arrière
L	Poignée

## Niveau de la pile

	75 à 100 % de charge
	51 à 74 % de charge
	26 à 50 % de charge
	< 25 % de charge
	Le bloc doit être chargé.

# Assemblage

**AVERTISSEMENT** N'essayez pas de serrer des mèches (ou tout autre accessoire) en saisissant la partie avant du mandrin et en mettant l'outil en marche. Vous risqueriez d'endommager le mandrin et de vous blesser. Verrouillez toujours l'interrupteur à gâchette et débranchez l'outil de la source d'alimentation lorsque vous changez d'accessoire.

**AVERTISSEMENT** Assurez-vous toujours que la mèche est bien fixée avant de mettre l'outil en marche. Une mèche mal fixée risque d'être éjectée de l'outil et de provoquer des blessures.

## Installation d'une mèche ou d'un autre accessoire dans le mandrin sans clé

1. Mettez l'outil hors tension et retirez le bloc-piles (I). Reportez-vous à la section Installing / Removing the Battery Pack on page 14.
2. Saisissez le mandrin sans clé (D) d'une main et utilisez l'autre main pour fixer l'outil. Tournez le mandrin sans clé (D) dans le sens antihoraire pour desserrer les mâchoires du mandrin (E), ou dans le sens horaire pour les serrer. Tournez le mandrin sans clé (D) au besoin jusqu'à ce que les mâchoires du mandrin (E) soient suffisamment ouvertes pour accueillir la tige de l'accessoire désiré.
3. Insérez l'accessoire d'environ 19 mm (3/4 po) dans les mâchoires du mandrin (E) et serrez-le fermement en saisissant et en faisant tourner le mandrin sans clé (D) dans le sens des aiguilles d'une montre d'une main tout en tenant l'outil de l'autre. Lorsque le mandrin sans clé (D) est presque serré, vous entendrez un déclic. Serrez le mandrin sans clé (D) jusqu'à ce que les clics cessent et qu'il ne tourne plus. Votre outil est équipé d'un mécanisme de verrouillage automatique de la tige. Cela vous permet d'ouvrir et de fermer le mandrin d'une seule main.

**Remarque** Veillez à serrer le mandrin sans clé (D) d'une main sur le mandrin sans clé (D) et d'une main tenant l'outil pour un serrage maximal.

4. Pour libérer l'accessoire, répétez les étapes 1 et 2 ci-dessus.

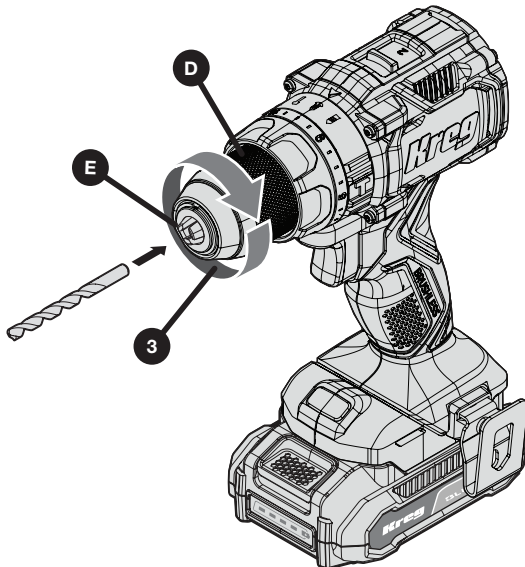

## Sélection de la vitesse

L'outil dispose de deux réglages de vitesse pour une plus grande polyvalence.

**Remarque** Ne changez pas de vitesse lorsque l'outil est en marche. Laissez toujours l'outil s'arrêter complètement avant de changer de vitesse.

1. Pour sélectionner la vitesse 1 (réglage de couple élevé), éteignez l'outil et laissez-le s'arrêter. Faites glisser le sélecteur de vitesse (A) vers l'avant (vers le mandrin).
2. Pour sélectionner la vitesse 2 (réglage haute vitesse), éteignez l'outil et laissez-le s'arrêter. Faites glisser le sélecteur de vitesse (A) vers l'arrière (en l'éloignant du mandrin).

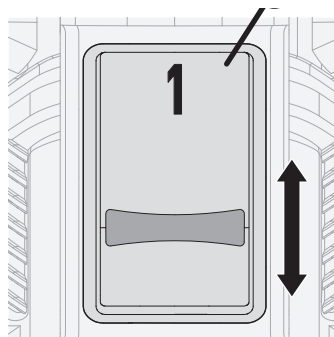

**Remarque** Si l'outil ne change pas de vitesse, vérifiez que le sélecteur de vitesse (A) est complètement engagé en position avant ou arrière.

## Sélection du mode

Le collier de sélection de mode (B) peut être utilisé pour sélectionner le de fonctionnement approprié pour l'application prévue.

Pour sélectionner, tournez le collier jusqu'à ce que le symbole souhaité soit aligné avec la flèche.

Symbole	Mode
	Perçage
	Vissage
	Perçage à percussion

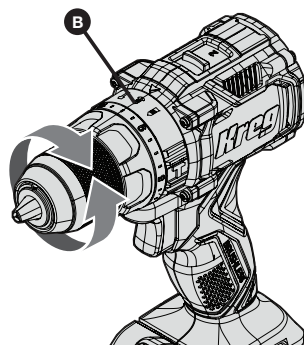

**AVERTISSEMENT** Lorsque le collier de sélection de mode (B) est en position de perçage, la perceuse ne débraye pas. En cas de surcharge, la perceuse risque de caler et de se tordre brusquement.

## Sélection du couple

La bague de couple/d'embrayage (C) permet de sélectionner la quantité de couple appliquée avant que l'embrayage se désengage.

Pour sélectionner, tournez la bague jusqu'à ce que le chiffre désiré soit aligné avec la flèche.

Symbole	Mode
1-20	Vissage (nombre plus élevé = couple plus élevé)

**Remarque** Il est recommandé de commencer avec un réglage de couple inférieur à celui requis, puis de l'augmenter progressivement jusqu'au couple désiré.

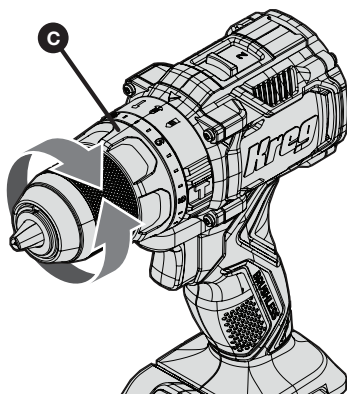

## Installation de l'attache de ceinture

**AVERTISSEMENT** Utiliser l'attache pour ceinture (J) **UNIQUEMENT** pour accrocher l'outil à une ceinture de travail. **NE** l'utilisez **PAS** pour fixer l'outil à une personne ou à un objet pendant l'utilisation; cela pourrait entraîner des blessures graves.

**AVERTISSEMENT** Assurez-vous que la vis qui maintient l'attache de ceinture (J) est bien fixée.

**Remarque** L'attache de ceinture peut être fixée sur le côté gauche ou droit de l'outil pour convenir aux gauchers ou aux droitiers.

Fixez l'attache de ceinture (J) sur le côté souhaité de l'outil et fixez-la à l'aide de la vis fournie.

Pour déplacer l'attache (J), retirez la vis et fixez-la sur le côté opposé de l'outil.

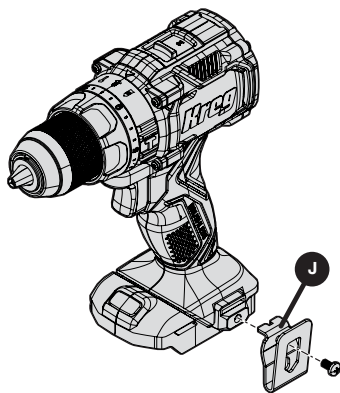

## Installation/Retrait du bloc-piles

**AVERTISSEMENT** Assurez-vous que l'outil est en position d'arrêt avant d'insérer le bloc-piles (I).

**AVERTISSEMENT** Cet outil est destiné à être utilisé uniquement avec les blocs-piles Kreg Blue Ion™.

**Remarque** Pour obtenir les meilleurs résultats, assurez-vous que votre bloc-piles (I) est complètement chargé.

1. Pour installer le bloc-piles (I) dans la poignée de l'outil, alignez le bloc-piles (I) avec les glissières à l'intérieur de la poignée de l'outil et faites-le glisser dans la poignée jusqu'à ce que le bloc-piles (I) soit fermement installé dans l'outil. Veillez à ce qu'il ne se désengage pas.
2. Pour retirer le bloc-piles (I) de l'outil, appuyez sur le bouton de libération du bloc-piles (H) et tirez fermement le bloc-piles (I) hors de la poignée de l'outil. Insérez-le dans le chargeur comme décrit dans la section Chargement de la pile à la page 18 du présent guide.

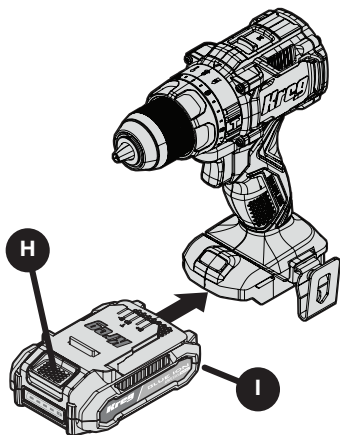

# Utilisation

**AVERTISSEMENT** Pour réduire le risque de blessures graves, éteignez l'appareil et retirez le bloc-piles (I) avant d'effectuer tout réglage ou de retirer/installer des pièces ou des accessoires. Un démarrage accidentel peut provoquer des blessures.

## Position correcte des mains

**AVERTISSEMENT** Pour réduire le risque de blessures graves, utilisez TOUJOURS une position de mains adéquate.

**AVERTISSEMENT** Pour réduire le risque de blessures graves, TENEZ TOUJOURS l'outil fermement en vue d'une réaction soudaine.

La position correcte des mains exige une main sur la poignée (L) et l'autre main tenant le bloc-piles (I).

## Gâchette de vitesse variable et bouton de contrôle avant/arrière

L'outil s'allume et s'éteint en pressant puis en relâchant la gâchette de vitesse variable (F). Plus la gâchette est enfoncée, plus la vitesse (F) de l'outil est élevée. Votre outil est équipé d'un frein. Le mandrin s'arrêtera dès que la gâchette de vitesse variable (F) est complètement relâchée.

Un interrupteur de commande avant/arrière (K) détermine le sens de rotation de l'outil et sert également de verrou d'arrêt.

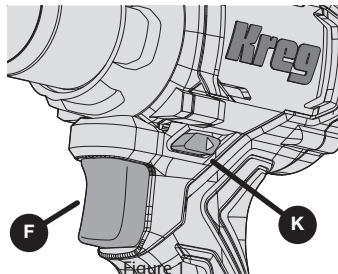

- Pour sélectionner la rotation avant (horaire), relâchez la gâchette de vitesse variable (F) et enfoncez le bouton de commande avant/arrière (K) situé du côté droit de l'outil.
- Pour sélectionner la marche arrière (sens antihoraire), enfoncez le bouton de commande avant/arrière (K) côté gauche de l'outil (illustré à la Figure 2).

**Remarque** La position centrale de l'interrupteur de commande avant/arrière (K) bloque l'outil en position arrêt. Lorsque vous changez la position de l'interrupteur de commande avant/arrière (K), assurez-vous que la gâchette de vitesse variable (F) est relâchée.

**Remarque** L'usage continu dans la plage de vitesse variable n'est pas recommandé. Cela pourrait endommager l'interrupteur de commande avant/arrière (K) et doit être évité.

**Remarque** La première fois que l'outil est utilisé après avoir changé le sens de rotation, il se peut que vous entendiez un clic au démarrage. Ce phénomène est normal et n'indique pas un problème.

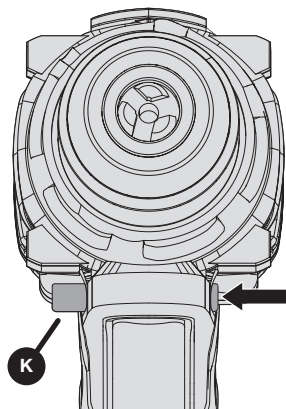
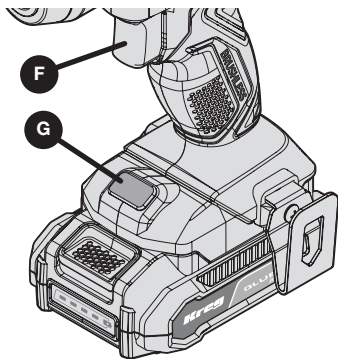

Figure 2

## Lampe de travail

La lampe de travail (G) s'active lorsque la gâchette de vitesse variable (F) est enfoncée et s'éteint automatiquement 10 secondes après que la gâchette de vitesse variable (F) a été relâchée. Si la gâchette de vitesse variable (F) reste enfoncée, le projecteur (G) restera allumé.

**Remarque** La lampe de travail (G) sert à éclairer la surface de travail immédiate et n'est pas destinée à être utilisée comme lampe de travail.



## Réalisation d'une application

**AVERTISSEMENT** Pour réduire les risques de blessures, assurez-vous TOUJOURS que la pièce à travailler est ancrée ou fixée fermement.

**AVERTISSEMENT** Attendez toujours l'arrêt complet du moteur avant de changer le sens de rotation.

### Avant d'effectuer un travail

- Réglez le sélecteur de vitesse (A). Consultez la section Sélection de la vitesse à la page 13.
- Installez la mèche ou l'accessoire approprié dans le mandrin. Consultez la section Installation d'une mèche ou d'un autre accessoire dans le mandrin sans clé à la page 12.

**AVERTISSEMENT** Ne pas utiliser cet outil pour mélanger ou pomper des fluides facilement combustibles ou explosifs (benzène, alcool, etc.).

**AVERTISSEMENT** Ne pas mélanger ni remuer de liquides inflammables portant un tel avertissement.

### Vissage

Votre outil est équipé d'un embrayage à couple réglable permettant d'enfoncer et de retirer un large éventail de formes et de tailles d'attaches. Les chiffres 1 à 20 sur le collet de sélection du mode (C) permettent de définir une plage de couple pour le vissage. Plus le nombre sur le collet est élevé, plus le couple est important et plus la fixation peut être enfoncée.

1. Tournez la bague de réglage de couple/embrayage (C) à la position souhaitée. Consultez la section Interrupteur à gâchette à vitesse variable et bouton de commande avant/arrière à la page 15.
2. Appuyez sur l'interrupteur à gâchette à vitesse variable (F) et appliquez une pression en ligne droite avec la mèche jusqu'à ce que la fixation soit enfoncée à la profondeur désirée dans la pièce.

### Recommandations pour le vissage

- Commencez par des réglages de couple plus faibles, puis passez à des réglages de couple plus élevés pour éviter d'endommager la pièce à usiner ou la fixation.
- Effectuez quelques essais sur une pièce de bois de rebut ou sur une zone non visible de la pièce pour déterminer la position appropriée de la bague de réglage de couple/embrayage (C).

## Perçage

**IMPORTANT** Pour la MAÇONNERIE, telle que la brique, le ciment, le bloc de cendre, etc., utilisez des mèches à maçonnerie à pointe en carbure.

1. Tournez le collet de sélection du mode (B) sur le symbole de la perceuse. Consultez la section Interrupteur à gâchette à vitesse variable et bouton de commande avant/arrière à la page 15.
2. Placez la mèche en contact avec la pièce à travailler.
3. Appuyez sur l'interrupteur à gâchette à vitesse variable (F) en exerçant une pression en ligne droite avec la mèche jusqu'à atteindre la profondeur souhaitée.

**AVERTISSEMENT** La perceuse peut se bloquer si elle est surchargée, ce qui provoque une torsion soudaine. Saisissez fermement la perceuse pour contrôler l'action de torsion et éviter de vous blesser.

4. Laissez le moteur en marche lorsque vous retirez la mèche d'un trou percé pour éviter qu'elle ne se coince.

### Recommandations pour le perçage

- Lors du perçage, appliquez toujours une pression en ligne droite avec la mèche, mais ne poussez pas assez fort pour faire caler le moteur ou dévier la mèche.
- Si la perceuse cale, relâchez immédiatement l'interrupteur à gâchette à vitesse variable (F), retirez la mèche de la pièce et déterminez la cause de l'arrêt.
- N'appuyez pas de manière répétée sur l'interrupteur à gâchette à vitesse variable (F) pour tenter de redémarrer une perceuse bloquée — cela pourrait endommager la perceuse.
- Pour réduire les risques de calage ou d'éclatement du matériau, appliquez moins de pression sur la perceuse et laissez la mèche traverser doucement la dernière partie du trou.
- Les grands trous (7,9 mm à 12,7 mm [5/16 po à 1/2 po]) dans l'acier peuvent être réalisés plus facilement si un avant-trou (4 mm à 4,8 mm [5/32 po à 3/16 po]) est d'abord percé.
- Si vous percez un matériau mince ou susceptible de se fendre, utilisez une cale en bois pour éviter d'endommager la pièce.

### Perçage à percussion

**IMPORTANT** : Utilisez uniquement des mèches à pointe carbure ou des mèches à maçonnerie conçues pour le perçage à percussion.

1. Sélectionnez la plage de vitesse/torque désirée à l'aide du sélecteur de vitesse (A) pour adapter la vitesse et le couple à l'opération prévue. Tournez la bague de sélection de mode (B) sur le symbole perceuse à percussion.
2. Appuyez sur l'interrupteur à gâchette à vitesse variable (F), en exerçant juste assez de pression pour que la perceuse ne rebondisse pas ou ne "remonte" pas de la mèche.

### Recommandations pour le perçage à percussion

- Une pression excessive provoquera une vitesse de perçage plus lente, une surchauffe et un taux de perçage réduit.
- Un écoulement régulier et uniforme des copeaux indique un taux de perçage correct.
- Percez droit en maintenant la mèche à un angle droit par rapport à la pièce. Ne mettez pas de pression latérale sur la mèche pendant le perçage, car cela peut obstruer les flûtes de la mèche et ralentir la vitesse de perçage.
- Lors du perçage de trous profonds, si la vitesse de percussion commence à chuter, retirez partiellement la mèche du trou tout en laissant l'outil en marche afin d'aider à évacuer les débris.

# Chargement de la pile

**AVERTISSEMENT** Le chargeur est conçu pour fonctionner sur une alimentation électrique domestique standard de 120 V. N'essayez pas de l'utiliser sur une autre tension.





**AVERTISSEMENT** Débranchez toujours le chargeur de l'alimentation électrique lorsqu'il n'y a pas de bloc-piles dans la cavité.

1. Branchez le chargeur sur une prise de courant appropriée.
2. Insérez le bloc-piles et mettez-le en place (I). Les voyants de charge verts clignotent continuellement pendant la charge.
3. La charge est terminée lorsque les voyants de charge verts restent allumés en continu.
4. Le chargeur ne rechargera pas un bloc-piles (I) défectueux, ce qui peut être indiqué par le fait que le(s) voyant(s) de charge reste(nt) éteint(s). Communiquez avec le service à la clientèle de Kreg si les voyants du chargeur et/ou du bloc-piles (I) restent éteints.

**Remarque** Consultez l'étiquette située près du(des) voyant(s) de charge sur le chargeur pour connaître les schémas de clignotement.

**Remarque** Pour retirer le bloc-piles (I), certains chargeurs nécessitent d'appuyer sur le bouton de dégagement du bloc-piles (H).

## Voyants du chargeur de batterie

	Entièrement chargé
	En cours de chargement
	Bloc-piles défectueux
	Délai de charge - batterie chaude/froide

## Temporisation de bloc chaud/froid

Lorsque le chargeur détecte un bloc-piles trop chaud ou trop froid, il démarre automatiquement une temporisation de bloc chaud/froid, suspendant la charge jusqu'à ce que le bloc-piles (I) ait atteint une température appropriée. Le chargeur passe ensuite automatiquement au mode de charge du bloc-piles. Cette fonctionnalité garantit une durée de vie maximale du bloc-piles.

Un bloc-piles froid peut se charger plus lentement qu'un bloc-piles (I) chaud.

La temporisation du bloc chaud/froid est indiquée par le clignotement continu du voyant rouge. Une fois que le bloc-piles (I) a atteint une température appropriée, le voyant jaune s'éteint et le chargeur reprend la procédure de chargement.

## Remarques importantes concernant la charge

- La durée de vie la plus longue et le meilleur rendement peuvent être obtenus si le bloc-piles (I) est chargé lorsque la température de l'air est comprise entre 18 °C et 24 °C (65 °F-75 °F). NE chargez PAS le bloc-piles (I) lorsque la température est inférieure à +4,5 °C (+40 °F) ou supérieure à +40 °C (+104 °F).
- Le chargeur et le bloc-piles (I) peuvent devenir chauds au toucher pendant la charge. Ce phénomène est normal et n'indique pas un problème.
- Vous pouvez charger un bloc-piles (I) partiellement utilisé quand vous le souhaitez, sans effet néfaste sur la pile (I).

## Entretien

**AVERTISSEMENT** Pour réduire le risque de blessures graves, éteignez l'appareil et retirez le bloc-piles (I) avant d'effectuer tout réglage ou de retirer/installer des pièces ou des accessoires. Un démarrage accidentel peut provoquer des blessures.

Votre outil électrique a été conçu pour fonctionner pendant une longue période avec un minimum d'entretien. Un fonctionnement satisfaisant et continu dépend d'un entretien correct de l'outil et d'un nettoyage régulier.

**AVERTISSEMENT** N'utilisez jamais de l'essence, du benzine, du diluant, de l'alcool ou des produits semblables pour nettoyer l'outil. Une décoloration, une déformation ou des fissures peuvent en résulter.

## Entretien et nettoyage

**AVERTISSEMENT** Soufflez la saleté et la poussière par tous les orifices d'aération avec de l'air propre et sec au moins une fois par semaine. Pour minimiser le risque de blessure aux yeux, portez toujours une protection oculaire homologuée ANSI Z87.1 lors de l'exécution de cette procédure.

**AVERTISSEMENT** N'utilisez jamais de solvants ou d'autres produits chimiques puissants pour nettoyer les pièces non métalliques de l'outil. Ces produits chimiques risquent d'affaiblir les matériaux plastiques utilisés dans ces pièces. Utilisez un chiffon humidifié uniquement avec de l'eau et du savon doux. Ne laissez jamais un liquide pénétrer à l'intérieur de l'outil; n'immergez jamais une partie de l'outil dans un liquide.

**AVERTISSEMENT** Risque de choc électrique. Débranchez le chargeur de la prise secteur avant de le nettoyer.

La saleté et la graisse peuvent être enlevées de l'extérieur du bloc-piles (I) à l'aide d'un chiffon ou d'une brosse douce non métallique. N'utilisez pas d'eau ni de solution de nettoyage.

## Élimination correcte des piles



Veillez rapporter vos blocs-piles usagés à votre revendeur local pour qu'il les recycle. Dans certaines régions, il est illégal de jeter les blocs-piles usagés à la poubelle. Vous pouvez également contacter votre centre de recyclage local pour savoir où déposer les blocs-piles usagés. Ne les mettez pas au recyclage.

# Dépannage

## Perceuse

Problème	Solution
L'outil ne démarre pas.	<ol style="list-style-type: none"><li>1. Retirez le bloc-piles (I). Assurez-vous qu'il n'y a aucun obstacle, nettoyez les contacts de la batterie sur l'outil, réinsérez le bloc-piles (I) conformément à sa forme (il ne doit s'insérer que d'une seule façon), puis enfoncez-le fermement jusqu'à ce qu'il se verrouille en place.</li><li>2. Vérifiez que le chargeur est branché et fonctionne correctement. Donnez suffisamment de temps au bloc-piles (I) pour se recharger correctement.</li><li>3. Éliminez ou recyclez le bloc-piles usagé (I). Remplacez le bloc-piles (I).</li><li>4. Contactez le service à la clientèle de Kreg.</li></ol>
L'outil fonctionne lentement.	<ol style="list-style-type: none"><li>1. Laissez l'outil travailler à son propre rythme.</li><li>2. Éliminez ou recyclez le bloc-piles usagé (I). Remplacez le bloc-piles (I).</li></ol>
L'outil surchauffe.	<ol style="list-style-type: none"><li>1. Laissez l'outil travailler à son propre rythme.</li><li>2. Portez des lunettes de sécurité certifiées ANSI et un masque antipoussière/respirateur certifié NIOSH pendant que vous soufflez la poussière hors du moteur à l'aide d'air comprimé.</li></ol>

Suivez toutes les précautions de sécurité chaque fois que vous diagnostiquez ou entretenez l'outil. Débranchez le bloc-piles (I) et l'alimentation du chargeur avant l'entretien.

## Pile

Problème	Solution
Le bloc-piles ne se charge pas correctement.	<ul style="list-style-type: none"><li>■ Vérifiez le fonctionnement de la prise en y branchant une lampe ou un autre appareil.</li><li>■ Vérifiez si le réceptacle est connecté à un interrupteur d'éclairage qui coupe l'alimentation lorsque vous éteignez les lumières.</li><li>■ Si les problèmes de charge persistent, contactez le service à la clientèle de Kreg.</li></ul>

# Garantie

## Trois ans de garantie limitée

Pour connaître les modalités de la garantie, rendez-vous sur <https://learn.kregtool.com/support/product-warranties/>. Pour obtenir une copie écrite des modalités de la garantie, communiquez avec le service à la clientèle de Kreg Tool Co., 7500 SE Convenience Blvd, Ankeny, IA 50021 ou appelez au 1-800-447-8638.



## EXPLORER. BÂTIR. PARTAGER.

Nous sommes des créateurs comme vous.  
C'est pourquoi nous aimons voir ce sur quoi vous travaillez.  
Partagez avec la communauté et laissez-vous inspirer!

#madewithKreg

Obtenez des plans gratuits, des ressources de projet et plus encore.

[kregtool.com](http://kregtool.com)

# MANUAL DEL USUARIO

**Kreg**<sup>®</sup>  
**IONIC // DRIVE**

## Taladro percutor compacto Kreg 20V Ionic Drive™

Este manual se aplica al Artículo N.º KPTCHD0500

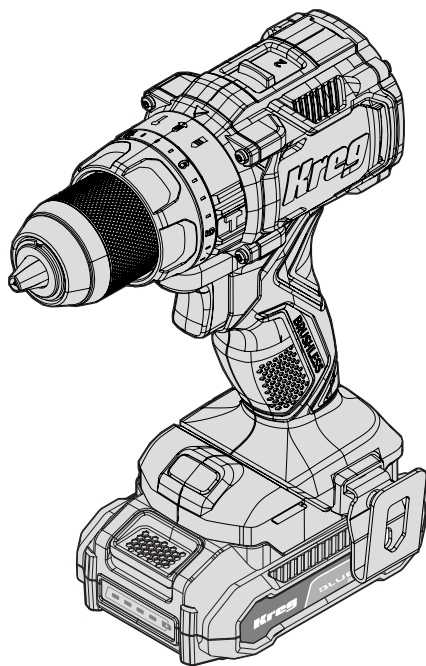

**ADVERTENCIA** Todos los usuarios deben leer y seguir las instrucciones y precauciones de seguridad de este manual. De lo contrario, podrían producirse lesiones graves. Guarde el manual para referencia futura.

Estamos aquí para ayudar.

Queremos que tenga una experiencia excepcional en los proyectos de construcción.

Póngase en contacto con nosotros si tiene preguntas o necesita ayuda.

1-800-447-8638 | [technicalsupport@kregtool.com](mailto:technicalsupport@kregtool.com)

Cuéntenos su experiencia.

Su opinión es importante. Y siempre estamos buscando formas de mejorar.

Comparta sus comentarios para que podamos seguir creciendo e innovando para usted.

[www.kregtool.com/feedback](http://www.kregtool.com/feedback)

# Índice

Uso previsto . . . . .	.2	Selección de torque . . . . .	13
Precauciones de seguridad. . . . .	.2	Instalación de un gancho para cinturón . . .	14
Pautas generales de seguridad . . . . .	.2	Cómo instalar o quitar una batería. . . . .	14
Advertencias de seguridad - Taladro percutor compacto . . . . .	.5	Funcionamiento . . . . .	15
Pautas de seg. de baterías y cargadores . . .	.6	Posición correcta de las manos. . . . .	15
Términos y definiciones . . . . .	.9	Interruptor de velocidad variable y botón de control de avance y retroceso. . . . .	15
Especificaciones del taladro percutor compacto Kreg® 20V Ionic Drive™ . . . . .	10	Luz de trabajo. . . . .	16
Realización de una aplicación. . . . .		Carga de la batería . . . . .	18
Preensamblaje. . . . .	11	Mantenimiento . . . . .	19
Descripción del producto . . . . .	11	Cuidado y limpieza . . . . .	19
Ensamblaje. . . . .	12	Eliminación adecuada de la batería . . . . .	19
Instalación de una broca u otro accesorio en el portabrocas . . . . .	12	Resolución de problemas. . . . .	20
Selección de velocidad . . . . .	13	Garantía. . . . .	20
Selección del modo . . . . .	13		

## Uso previsto

Este taladro/atornillador/rotomartillo está diseñado para aplicaciones profesionales de perforación, atornillado y perforación con percusión. NO lo utilice en condiciones húmedas ni en presencia de líquidos o gases inflamables. NO permita que los niños entren en contacto con la herramienta. Se requiere supervisión cuando el operador no tiene experiencia.

Cualquier otro uso está fuera del alcance previsto de esta herramienta, puede causar lesiones corporales y anular cualquier garantía. Utilizar con baterías Blue Ion™ de Kreg únicamente.

## Precauciones de seguridad

### Pautas generales de seguridad

**ADVERTENCIA** Lea todas las advertencias de seguridad, instrucciones, ilustraciones y especificaciones proporcionadas junto con esta herramienta eléctrica. El uso incorrecto de esta herramienta podría provocar una descarga eléctrica, un incendio o lesiones graves.

**ADVERTENCIA** Este producto podría exponerlo a productos químicos, como el acrilonitrilo y otros compuestos químicos, que el estado de California reconoce como causantes de cáncer y daños reproductivos. Para obtener más información, visite [www.P65Warnings.ca.gov](http://www.P65Warnings.ca.gov).

**ADVERTENCIA** Taladrar, serrar, lijar y trabajar a máquina con productos de madera puede exponerlo al aserrín, una sustancia que el estado de California reconoce como causante de cáncer. Evite inhalar aserrín o use una máscara antipolvo u otras medidas de protección personal. Para obtener más información, visite [www.P65Warnings.ca.gov/wood](http://www.P65Warnings.ca.gov/wood).

## GUARDE TODAS LAS ADVERTENCIAS E INSTRUCCIONES PARA REFERENCIA FUTURA.

El término "herramienta eléctrica" en las advertencias se refiere a una herramienta eléctrica que se conecta a la red eléctrica (con cable) o a una herramienta que funciona a batería (inalámbrica).

### 1. Seguridad en el área de trabajo

- a. Mantenga el área de trabajo limpia y bien iluminada. Las áreas oscuras o desordenadas propician accidentes.
- b. No use herramientas eléctricas en atmósferas explosivas, como ambientes donde haya polvo, gases o líquidos inflamables. Las herramientas eléctricas generan chispas que pueden encender el polvo o los gases.
- c. Mantenga a los niños y transeúntes alejados mientras manipula una herramienta eléctrica. Las distracciones pueden hacer que pierda el control del equipo.

### 2. Seguridad eléctrica

- a. Los enchufes de las herramientas eléctricas deben coincidir con el tomacorriente. Nunca modifique el enchufe de ninguna manera. No utilice enchufes adaptadores con herramientas eléctricas con conexión a tierra. Los enchufes sin modificar y los enchufes que coinciden reducirán el riesgo de descarga eléctrica.
- b. Evite el contacto corporal con superficies conectadas a tierra, como tuberías, radiadores, estufas y refrigeradores. Hay un mayor riesgo de descarga eléctrica si su cuerpo está conectado a tierra.
- c. No exponga las herramientas eléctricas a la lluvia ni a la humedad. Si entra agua en una herramienta eléctrica, aumentará el riesgo de descarga eléctrica.
- d. No maltrate el cable. Nunca utilice el cable para transportar, jalar o desenchufar la herramienta eléctrica. Mantenga el cable alejado del calor, aceite, bordes afilados o piezas móviles. Los cables dañados o enredados aumentan el riesgo de descarga eléctrica.
- e. Cuando utilice la herramienta al aire libre, use un cable prolongador adecuado para exteriores para reducir el riesgo de descarga eléctrica.
- f. Si es inevitable usar una herramienta eléctrica en un lugar húmedo, use un suministro protegido con interruptor de circuito de falla a tierra (GFCI). El uso de un GFCI reduce el riesgo de descarga eléctrica.

### 3. Seguridad personal

- a. Permanezca alerta, controle lo que está haciendo y use el sentido común cuando manipule una herramienta eléctrica. No utilice una herramienta eléctrica si está cansado o bajo la influencia de drogas, alcohol o medicamentos. Un momento de distracción mientras usa herramientas eléctricas puede derivar en lesiones corporales graves.
- b. Utilice equipo de protección personal. Siempre use protección ocular. El uso de equipo de protección, como una máscara antipolvo, zapatos de seguridad antideslizantes, un casco o protección auditiva, en las condiciones apropiadas, reduce el riesgo de sufrir lesiones corporales.
- c. Evite el arranque involuntario. Asegúrese de que el interruptor esté en la posición de apagado antes de conectar la herramienta a la fuente de alimentación y/o a las baterías, levantarla o transportarla. Transportar herramientas eléctricas con el dedo en el interruptor o activar herramientas eléctricas con el interruptor encendido propicia accidentes.
- d. Retire la llave de ajuste o de acople antes de encender la herramienta eléctrica. Una llave de ajuste o de acople conectada a una pieza giratoria de la herramienta eléctrica puede provocar lesiones corporales.
- e. No se estire para alcanzar la herramienta. Conserve el equilibrio y párese adecuadamente en todo momento. Esto permite un mejor control de la herramienta eléctrica en situaciones inesperadas.
- f. Use la vestimenta adecuada. No use ropa holgada ni joyas. Mantenga el cabello, la ropa y los guantes alejados de las piezas en movimiento. Las ropas holgadas, las alhajas y el cabello largo pueden quedar atrapados en las piezas en movimiento.
- g. Si se suministran dispositivos para la conexión de accesorios con fines de recolección y extracción de polvo, asegúrese de que estén conectados y se utilicen correctamente. El uso de dispositivos de recolección de polvo puede reducir los peligros relacionados con el polvo.
- h. No permita que la familiaridad obtenida por el uso frecuente de la herramienta reemplace las prácticas de trabajo seguro. Un descuido es suficiente para causar lesiones graves.

#### 4. Uso y mantenimiento de la herramienta eléctrica

- a. No fuerce la herramienta. Utilice la herramienta eléctrica que corresponda a su aplicación. La herramienta eléctrica correcta funcionará mejor y de forma más segura según las especificaciones con las que fue diseñada.
- b. No use la herramienta si no puede encenderla y apagarla con el interruptor. Un equipo que no se puede controlar con el interruptor es peligroso y debe ser reparado.
- c. Desconecte el enchufe de la fuente de energía y/o retire la batería, si es desmontable, de la herramienta eléctrica antes de realizar ajustes, cambiar accesorios o guardar la herramienta. Estas medidas de seguridad preventivas reducen el riesgo de un arranque accidental.
- d. Guarde las herramientas eléctricas que no estén en uso fuera del alcance de los niños y no permita que personas que no saben utilizar la herramienta o no conocen sus instrucciones la manipulen. Las herramientas eléctricas son peligrosas en manos de usuarios inexpertos.
- e. Realice el mantenimiento de las herramientas eléctricas y accesorios. Revise que no haya piezas móviles mal alineadas o atascadas, piezas rotas o cualquier otra situación que pueda afectar el funcionamiento de la herramienta eléctrica. Si detecta algún daño, haga reparar la herramienta eléctrica antes de usarla. Muchos accidentes se producen por herramientas eléctricas con un mantenimiento deficiente.
- f. Mantenga las herramientas de corte afiladas y limpias. Las herramientas de corte con mantenimiento adecuado y con los bordes de corte afilados son menos propensas a trabarse y son más fáciles de controlar.
- g. Utilice la herramienta eléctrica, sus accesorios, brocas y demás elementos de acuerdo con estas instrucciones y teniendo en cuenta las condiciones de trabajo y el trabajo a realizar. El uso de la herramienta eléctrica para operaciones diferentes a las previstas podría resultar en una situación peligrosa.
- h. Mantenga las manijas y las superficies de sujeción limpias, secas y libres de aceite o grasa. Las manijas y superficies de sujeción resbaladizas no permiten el manejo y control seguros de la herramienta en situaciones inesperadas.

#### 5. Uso y mantenimiento de la herramienta a batería

- a. Recargue la herramienta únicamente con el cargador especificado por el fabricante. Un cargador apropiado para un tipo de batería puede generar un riesgo de incendio si se lo utiliza con otra batería.
- b. Use las herramientas eléctricas con las baterías específicamente diseñadas para tal fin. El uso de otra batería puede causar un riesgo de incendio o lesiones.
- c. Cuando no utilice la batería, manténgala alejada de otros objetos de metal, como ganchos sujetapapeles, monedas, llaves, clavos, tornillos u otros objetos metálicos pequeños que puedan realizar una conexión desde un terminal a otro.
- d. En condiciones de uso extremo, la batería puede expulsar líquido. Evite tocarlo. Si entra en contacto en forma accidental, enjuague con agua. Si el líquido entra en los ojos, consulte con un médico. El líquido expulsado de la batería puede causar irritación o quemaduras.
- e. No use una batería o herramienta dañada o modificada. Las baterías dañadas o modificadas pueden tener un comportamiento imprevisible y provocar incendios, explosiones o riesgo de lesiones.
- f. No exponga la batería al fuego o a temperaturas muy elevadas. El fuego o las temperaturas superiores a 130 °C (265 °F) pueden provocar una explosión.
- g. Siga todas las instrucciones relativas a la carga y no cargue nunca la batería o la herramienta a batería excediendo el rango de temperatura indicado en el manual de instrucciones. Una carga incorrecta o fuera del rango de temperatura permitido puede destruir la batería y aumentar el riesgo de incendio.

#### 6. Reparación

- a. Su herramienta eléctrica debe ser reparada por una persona capacitada. Indíquelo al reparador capacitado que utilice exclusivamente piezas de repuesto originales para garantizar la seguridad de la herramienta.
- b. Nunca repare baterías dañadas. La reparación de las baterías debe ser realizada por el fabricante o proveedores de servicio autorizados.

# Advertencias de seguridad - Taladro percutor compacto

## Instrucciones de seguridad para todas las operaciones

- Use protección auditiva al perforar con percusión. La exposición al ruido puede causar pérdida auditiva.
- Sujete la herramienta eléctrica por las superficies de agarre aisladas cuando realice una operación en la que la herramienta de corte o los elementos de sujeción puedan entrar en contacto con cables ocultos. Los accesorios de corte o elementos de sujeción que entren en contacto con un cable con corriente podrían hacer que la corriente pase a las partes metálicas de la herramienta y el operador reciba una descarga eléctrica.

## Instrucciones de seguridad para el uso de brocas de taladro largas

- Nunca opere la herramienta a una velocidad mayor a la máxima velocidad permitida de la broca. A velocidades mayores, la broca tiende a doblarse si se le permite girar libremente sin entrar en contacto con la pieza de trabajo, lo que puede provocar lesiones corporales.
- Siempre comience a perforar a baja velocidad y con la punta de la broca en contacto con la pieza de trabajo. A velocidades más altas, es probable que la broca se doble si se le permite girar libremente sin entrar en contacto con la pieza de trabajo, lo que puede provocar lesiones corporales.
- Aplique presión solo en línea recta con la broca y no aplique una presión excesiva. Las brocas pueden doblarse y provocar roturas o pérdida de control y provocar lesiones corporales.

## Advertencias de seguridad adicionales para taladros

- No opere esta herramienta por períodos prolongados. Las vibraciones causadas por el funcionamiento de esta herramienta pueden provocar lesiones permanentes en los dedos, manos y brazos. Use guantes para mayor amortiguación, tome descansos frecuentes y limite el tiempo de uso diario.
- Las brocas y herramientas de percusión se calientan durante el uso. Use guantes al manipularlas.

## Instrucciones de seguridad adicionales

**ADVERTENCIA** Use SIEMPRE gafas de seguridad. Los lentes comunes NO son gafas de seguridad. También use máscara facial o mascarilla antipolvo si la operación genera polvo. SIEMPRE USE EQUIPO DE SEGURIDAD CERTIFICADO:

- Protección ocular ANSI Z87.1 (CAN/CSA Z94.3)
- Protección auditiva ANSI S12.6 (S3.19)
- Protección respiratoria NIOSH/OSHA/MSHA

**ADVERTENCIA** El polvo generado por lijado motorizado, aserrado, molienda, perforación y otras actividades de construcción puede contener sustancias químicas que el Estado de California reconoce como causantes de cáncer, defectos de nacimiento u otros daños reproductivos. Algunos ejemplos de estas sustancias son:

- plomo procedente de pinturas con base de plomo
- sílice cristalina procedente de ladrillos, cemento y otros productos de mampostería
- arsénico y cromo presentes en maderas tratadas químicamente

Su riesgo por estas exposiciones varía según la frecuencia con que realice este tipo de trabajo. Para reducir su exposición a estas sustancias químicas, trabaje en una zona bien ventilada y con equipo de seguridad aprobado, como mascarillas para polvo diseñadas para filtrar partículas microscópicas.

- Evite el contacto prolongado con el polvo procedente del lijado motorizado, aserrado, molienda, perforación y otras actividades de construcción. Use ropa protectora y lave las áreas expuestas con agua y jabón. Permitir que el polvo entre en la boca, los ojos o permanezca en la piel puede favorecer la absorción de sustancias nocivas.

**ADVERTENCIA** El uso de esta herramienta puede generar y/o dispersar polvo, lo cual puede causar lesiones respiratorias graves y permanentes u otras lesiones graves. Utilice siempre protección respiratoria aprobada por la NIOSH/OSHA, adecuada para la exposición al polvo. Dirija las partículas lejos del rostro y del cuerpo.

**ADVERTENCIA** Use siempre protección auditiva adecuada que cumpla con ANSI S12.6 (S3.19) durante el uso. Bajo ciertas condiciones y tras un periodo prolongado de uso, el ruido de este producto puede contribuir a la pérdida auditiva.

**PRECAUCIÓN** Cuando no esté en uso, coloque la herramienta de lado sobre una superficie estable donde no cause riesgo de tropiezo o caída. Algunas herramientas con paquetes de batería grandes pueden sostenerse en pie sobre la batería, pero pueden volcarse con facilidad.

- Las ventilaciones de aire a menudo cubren piezas móviles y deben evitarse. La ropa suelta, las joyas o el cabello largo pueden quedar atrapados en las piezas móviles.
- Conozca su herramienta eléctrica. Lea el manual del usuario detenidamente. Conozca sus aplicaciones y limitaciones, además de los peligros potenciales específicos relacionados con esta herramienta eléctrica. De esta manera, reducirá el riesgo de descargas eléctricas, incendios o lesiones graves.
- Siempre use protección ocular con protectores laterales con la marca de cumplimiento de la norma ANSI Z87.1 cuando ensamble piezas, opere la herramienta o realiza tareas de mantenimiento. De esta manera, reducirá el riesgo de sufrir lesiones graves.
- Proteja sus pulmones. Use una máscara facial o una máscara antipolvo cuando trabaje en zonas polvorientas. De esta manera, reducirá el riesgo de sufrir lesiones graves.
- Proteja sus oídos. Use protección auditiva durante periodos prolongados de funcionamiento. De esta manera, reducirá el riesgo de sufrir lesiones graves.
- Las herramientas a batería no deben estar conectadas a un tomacorrientes; por lo tanto, siempre están en condiciones de funcionamiento. Sea consciente de los posibles riesgos cuando no utilice su herramienta a batería o cuando cambie accesorios. De esta manera, reducirá el riesgo de descargas eléctricas, incendios o lesiones graves.
- No coloque las herramientas a batería o sus baterías cerca del fuego o una fuente de calor. Esto reducirá el riesgo de explosiones y posibles lesiones.
- No golpee, deje caer ni dañe la batería. No use una batería o un cargador que haya sido descartado o que haya recibido un golpe fuerte. Una batería dañada puede explotar. Deseche las baterías descartadas o dañadas en forma adecuada e inmediatamente.
- Las baterías pueden explotar en presencia de una fuente de ignición, como una llama piloto. Para reducir el riesgo de sufrir lesiones graves, nunca use un producto inalámbrico en presencia de una llama abierta. La explosión de una batería puede lanzar residuos y químicos. En caso de exposición, enjuague con agua inmediatamente.
- No cargue la herramienta a batería en un lugar mojado o húmedo. No use, almacene ni cargue baterías o productos en lugares con una temperatura inferior a los 10 °C (50 °F) o superior a los 38 °C (100 °F). No guarde la herramienta en áreas exteriores ni en vehículos.
- En condiciones extremas de uso o temperatura, la batería puede perder líquido. Si el líquido entra en contacto con su piel, lave inmediatamente con agua y jabón. Si el líquido entra en sus ojos, enjuáguelos con agua limpia durante al menos 10 minutos, y luego busque atención médica en forma inmediata. De esta manera, reducirá el riesgo de sufrir lesiones graves.
- Guarde estas instrucciones. Consúltelas con frecuencia y úselas para enseñarle a otros a usar esta herramienta. Si presta esta herramienta a otra persona, préstele también estas instrucciones.

## Pautas de seguridad de baterías y cargadores

La batería no está completamente cargada. Antes de usar la batería y el cargador, lea las instrucciones de seguridad debajo y siga los procedimientos de carga. Cuando solicite baterías de reemplazo, asegúrese de incluir el número de modelo y el voltaje que figuran en la batería.

## LEA TODAS LAS INSTRUCCIONES

### Instrucciones de seguridad importantes para todas las baterías

**ADVERTENCIA** Lea todas las advertencias de seguridad, instrucciones y marcas precautorias de la batería y el producto. El incumplimiento de las advertencias e instrucciones puede provocar descargas eléctricas, incendios y/o lesiones graves.

- No cargue ni utilice la batería en atmósferas explosivas, por ejemplo con presencia de líquidos inflamables, gases o polvo. Al insertar o retirar la batería del cargador podría encender el polvo o los gases.
- NUNCA fuerce la batería para que entre en el cargador. NO modifique la batería para que entre en un cargador no compatible, ya que la batería podría romperse y provocarle lesiones graves.
- Cargue las baterías únicamente con cargadores Kreg.
- NO salpique con agua u otros líquidos ni sumerja en agua u otros líquidos.
- NO permita que ingrese agua u otro líquido en la batería.
- No guarde ni use la herramienta y la batería en lugares donde la temperatura pueda alcanzar o superar los 40 °C (104 °F) (como cobertizos o construcciones de metal en el verano). Guarde las baterías en un lugar fresco y seco para mejorar su vida útil.

**Nota** No guarde la batería en una herramienta con el interruptor de encendido bloqueado. Nunca coloque cinta en el interruptor en posición ON (encendido).

- No incinere la batería incluso si estuviera muy dañada o completamente deteriorada. La batería podría explotar en caso de incendio. Al quemar una batería con iones de litio se generan humos y materiales tóxicos.
- No exponga una batería o artefacto al fuego o a temperaturas excesivas. La exposición al fuego o a temperaturas superiores a los 130 °C (265 °F) podría provocar una explosión.
- Siga todas las instrucciones de carga y no cargue las baterías o los artefactos fuera del rango de temperatura especificado en las instrucciones. Si carga las baterías o artefactos de manera inadecuada o a temperaturas que superen el rango especificado, podría dañar la batería y aumentar el riesgo de incendio.
- Si el contenido de la batería entra en contacto con la piel, lave el área inmediatamente con agua y un jabón suave. Si el líquido de la batería entra en los ojos, mantenga los ojos abiertos y enjuague con agua durante 15 minutos o hasta que cese la irritación. Si se necesita atención médica, el electrolito de la batería está compuesto por una mezcla de carbonatos orgánicos líquidos y sales de litio.
- El contenido de los elementos abiertos de la batería puede causar irritación en las vías respiratorias. Salga al aire fresco. Si los síntomas persisten, busque atención médica.
- El líquido de la batería puede ser inflamable si se expone a chispas o llamas.
- Nunca intente abrir la batería por ningún motivo. Si la carcasa de la batería está quebrada o dañada, no la inserte en el cargador. No aplaste la batería, ni la dañe o deje caer al suelo. No use una batería o cargador que haya recibido un golpe fuerte, que se haya caído, al que le haya pasado por encima un vehículo o que se haya dañado de otra manera (por ej., que haya sido perforado con un clavo, golpeado con un martillo o aplastado con los pies). Las baterías dañadas o modificadas pueden presentar un comportamiento impredecible que puede causar incendios, explosiones o riesgo de lesiones. Las baterías dañadas deben ser devueltas al centro de reparaciones para su reciclaje.

### Recomendaciones de almacenamiento

El mejor lugar de almacenamiento es uno que sea fresco y seco, no expuesto a la luz solar directa y a calor o frío excesivos. Guarde las baterías completamente cargadas lejos del cargador.

## Instrucciones de limpieza de las baterías

Se podrá limpiar la suciedad y grasa del exterior de la batería (H) con un trapo o cepillo suave no metálico. No utilice agua ni otras soluciones de limpieza.

### Baterías Blue Ion™

Algunas baterías incluyen un indicador de carga. Cuando se presiona y mantiene el botón del indicador de carga, las luces LED indicarán el nivel aproximado de carga restante. Este indicador no indica la funcionalidad de la herramienta y está sujeto a variaciones basadas en los componentes del producto, la temperatura y la aplicación del usuario final.

## Transporte

**ADVERTENCIA** Riesgo de incendio. No almacene ni transporte baterías de un modo en que los objetos de metal puedan entrar en contacto con los terminales expuestos de las baterías. Por ejemplo, no coloque las baterías en delantales, bolsillos, cajas de herramientas, cajas de kit de producto, cajones, etc., con objetos sueltos como clavos, tornillos, llaves, etc. Cuando transporte baterías individuales, asegúrese de que los terminales de la batería estén protegidos y bien aislados de los materiales que pudieran entrar en contacto con ellos y provocar un cortocircuito.

**Nota** Las baterías de iones de litio no deben colocarse en el equipaje facturado en los aviones y deben estar protegidas de cortocircuitos si se colocan en el equipaje de mano.

## Instrucciones de seguridad importantes para todos los cargadores de baterías







**ADVERTENCIA** Lea todas las advertencias de seguridad, instrucciones y marcas precautorias de la batería y el producto. El incumplimiento de las advertencias e instrucciones puede provocar descargas eléctricas, incendios y/o lesiones graves.



- NO intente cargar la batería con otros cargadores que no sean el cargador Kreg. Los cargadores Kreg y las baterías han sido diseñados de manera específica para ser utilizados en conjunto.
- Estos cargadores no están diseñados para usos diferentes al cargador de baterías recargables Kreg. Si usa estos cargadores para cargar otros tipos de baterías podría causar sobrecalentamiento o una explosión, lo cual puede provocar lesiones corporales, daños materiales, incendios, descargas eléctricas o electrocución.
- No exponga el cargador a la lluvia ni a la nieve.
- No permita que entre agua o algún otro líquido en el cargador.
- Tire del enchufe, no del cable, cuando desconecte el cargador. Esto disminuirá el riesgo de daños en el enchufe y el cable eléctrico.
- Asegúrese de que el cable se coloque de manera tal que nadie pueda pisarlo o tropezarse con él ni quede sujeto a daños o tensiones.
- No utilice un cable prolongador salvo que sea absolutamente necesario. El uso de un cable prolongador inadecuado podría causar un riesgo de incendio, descarga eléctrica o electrocución.
- Cuando utilice un cargador en exteriores, hágalo en un lugar seco y use un cable prolongador adecuado para exteriores para reducir el riesgo de descarga eléctrica.
- No coloque ningún objeto encima del cargador ni lo ubique sobre una superficie blanda que pueda bloquear las ranuras de ventilación y provocar un exceso de calor interno. Coloque el cargador en una posición alejada de cualquier fuente de calor. El cargador está ventilado a través de ranuras ubicadas en la parte superior e inferior del alojamiento.
- No opere el cargador si el cable o el enchufe está dañado. Reemplácelos de inmediato.
- No desarme el cargador; comuníquese con el Servicio de Atención al Cliente de Kreg cuando necesite una reparación. El reensamblaje incorrecto puede resultar en un riesgo de descarga eléctrica, electrocución o incendio.

- El cargador está diseñado para funcionar con alimentación eléctrica estándar de 120 V para hogares. No intente usar otro tipo de voltaje.
- Los materiales extraños de naturaleza conductora, como el polvo de esmerilado, las virutas metálicas, la lana de acero, el papel aluminio o cualquier acumulación de partículas metálicas deben mantenerse alejados de las cavidades del cargador y las ranuras de ventilación
- Desconecte el cargador del suministro eléctrico cuando no haya ninguna batería en la cavidad.

## Términos y definiciones

La etiqueta de su herramienta puede incluir los siguientes símbolos. A continuación se indican los símbolos y sus definiciones:

	Símbolo de alerta de seguridad
V	Voltaje
Hz	Hertz
A	Amperes
W	Vatios
	Corriente continua
	Corriente alterna
	Corriente alterna o continua
	Construcción de clase I (puesta a tierra)
	Herramienta clase II (doble aislamiento)

	Terminal de tierra
min	Minutos
/min	Revoluciones o ciclos por minuto
BPM	Golpes por minuto
RPM	Revoluciones por minuto
$n_0$	Velocidad sin carga
	Lea las instrucciones
	Use protección ocular y auditiva

# Especificaciones del taladro percutor compacto Kreg® 20V Ionic Drive™

Listado ETL: KPTCHD0500

20V CC máx

n0 = 0-450, 0-2.000 RPM

## Pautas para el uso de cables prolongadores

Los cables prolongadores son solo para uso provisorio. No reemplazan la necesidad de instalación de tomacorrientes y cableado adecuado donde sea necesario.

En su área de trabajo:

1. Se deben utilizar cables prolongadores con un conductor de puesta a tierra en el equipo en todo momento.
2. Los cables prolongadores deben estar protegidos contra daños y no deben pasar por puertas o ventanas, ya que al cerrarlas se podrían dañar los cables.
3. Los cables prolongadores deben tener un mínimo de 16 AWG y ser compatibles con las especificaciones del equipo en uso.
4. Los cables prolongadores deben inspeccionarse periódicamente para garantizar que el aislamiento y la conductividad de los cables no se vean comprometidos.
5. Los cables prolongadores no deben pasar por lugares con agua ni permitir que tengan conexiones que puedan estar expuestas a acumulaciones de agua.

Cap. nominal Amperes @ 120 V	Longitud del cable prolongador					
	25'	50'	75'	100'	150'	200'
	Calibre del cable recomendado					
0 – 5	16	16	16	14	12	12
5,1 – 8	16	16	14	12	10	NR
8,1 – 12	14	14	12	10	NR	NR
12,1 – 16	12	12	NR	NR	NR	NR

NR – No recomendado

# Preensamblaje

**ADVERTENCIA** Lea TODA la sección de INFORMACIÓN IMPORTANTE DE SEGURIDAD al comienzo de este manual, incluyendo todo el texto bajo los subtítulos, antes de instalar o utilizar este producto.

Revise esta sección antes de comenzar. Asegúrese de tener todas las herramientas y materiales a mano, y compare el contenido del paquete con los elementos enumerados en la sección Descripción del producto. Si falta algún elemento o parece estar perdido, no utilice este producto. Comuníquese con el servicio de atención al cliente de Kreg o devuelva el producto al lugar de compra.



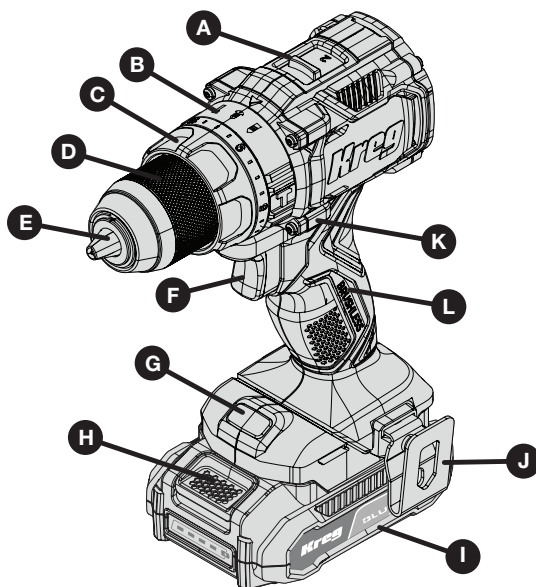

## Descripción del producto



Pieza	Descripción
A	Selector de velocidad
B	Selector de modo
C	Collar de torque/embrague
D	Portabrocas
E	Mordazas del portabrocas
F	Interruptor de velocidad variable

Pieza	Descripción
G	Luz de trabajo
H	Botón de extracción de batería
I	Batería
J	Clip para cinturón con tornillo
K	Control de avance y retroceso
L	Mango

## Nivel de batería

	75-100% de carga
	51-74% de carga
	26-50% de carga
	<25% de carga
	Se debe cargar la batería

# Ensamblaje

**ADVERTENCIA** No intente ajustar las brocas (o cualquier otro accesorio) sujetando la parte frontal del portabrocas y encendiendo la herramienta. Podría dañar el portabrocas y sufrir lesiones corporales. Siempre debe bloquear el interruptor del gatillo y desconectar la herramienta de la fuente de energía cuando realice un cambio de accesorios.

**ADVERTENCIA** Asegúrese de que la broca esté bien sujeta antes de encender la herramienta. Una broca suelta podría salir despedida de la herramienta y provocar lesiones corporales.

## Instalación de una broca u otro accesorio en el portabrocas

1. Apague la herramienta y retire la batería (I). Consulte las instrucciones de Installing / Removing the Battery Pack on page 14.
2. Sujete el portabrocas (D) con una mano y use la otra mano para sujetar la herramienta. Gire el portabrocas sin llave (D) en sentido antihorario para aflojar las mordazas del portabrocas (E), o en sentido horario para apretarlas. Gire el portabrocas sin llave (D) según sea necesario hasta que las mordazas del portabrocas (E) estén lo suficientemente abiertas como para aceptar el vástago del accesorio deseado.
3. Inserte el accesorio alrededor de 3/4" (19 mm) en las mordazas del portabrocas (E) y ajuste firmemente sujetando y rotando el portabrocas (D) hacia la derecha con una mano mientras sostiene la herramienta con la otra mano. Cuando el portabrocas (D) esté bien apretado, escuchará un sonido de clic. Ajuste el portabrocas (D) hasta que deje de escuchar el sonido de clic y el portabrocas deje de girar. Su herramienta está equipada con un mecanismo de bloqueo de eje automático. Esto le permite abrir y cerrar el portabrocas con una mano.

**Nota** Asegúrese de ajustar el portabrocas (C) con una mano en el portabrocas (C) y la otra mano sosteniendo la herramienta para una mejor firmeza.

4. Para retirar el accesorio, repita los pasos 1 y 2 anteriores.

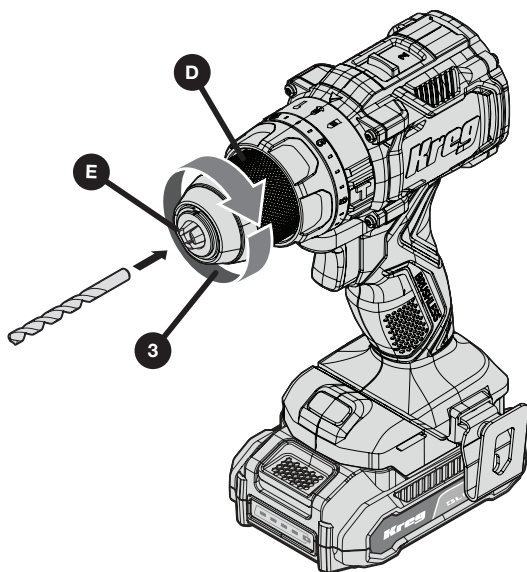

## Selección de velocidad

La herramienta tiene dos velocidades para una mayor versatilidad.

**Nota** No cambie la velocidad cuando la herramienta esté en funcionamiento. Espere a que la herramienta se detenga por completa antes de cambiar la velocidad.

1. Para seleccionar la velocidad 1 (ajuste de torque alto), apague la herramienta y espere a que se detenga. Deslice el selector de velocidad (A) hacia adelante (acercándose al portabrocas).
2. Para seleccionar la velocidad 2 (ajuste de velocidad alta), apague la herramienta y espere a que se detenga. Deslice el selector de velocidad (A) hacia atrás (alejándose del portabrocas).

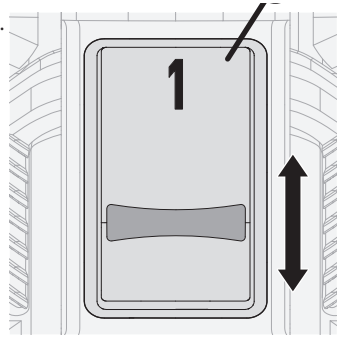

**Nota** Si la herramienta no cambia de velocidad, confirme que el interruptor selector de velocidad (A) esté colocado correctamente en posición hacia adelante o hacia atrás.

## Selección de modo

El collar de selección de modo (B) puede utilizarse para seleccionar el modo de funcionamiento correcto para la aplicación prevista.

Para seleccionar el modo, gire el collar hasta que el símbolo deseado se alinee con la flecha.

Símbolo	Modo
	Taladrado
	Atornillado
	Taladrado percutor

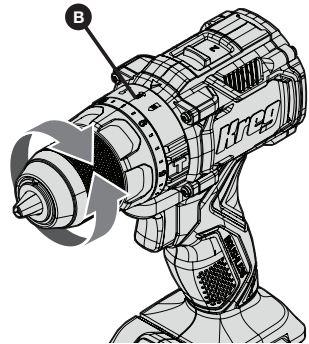

**ADVERTENCIA** Cuando el collar de selección de modo (B) se encuentre en posición de perforación, el taladro no se acoplará. El taladro podría detenerse en caso de sobrecarga, provocando un giro repentino.

## Selección del par de torsión

El collar de par/embrague (C) se puede usar para seleccionar la cantidad de par que se aplica antes de que se desacople el embrague.

Para seleccionar, gire el collar hasta que el número deseado se alinee con la flecha.

Símbolo	Modo
1-20	Atornillado (número más alto = mayor torque)

**Nota** Es recomendable comenzar con un ajuste de embrague en un número más bajo del necesario e incrementarlo hasta alcanzar el par de torsión deseado.

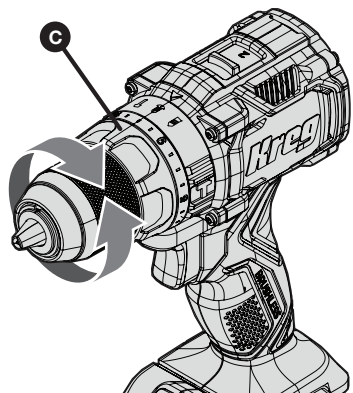

## Instalación del gancho para cinturón

**ADVERTENCIA** Utilice el gancho para cinturón (J) ÚNICAMENTE para colgar la herramienta de un cinturón de trabajo. NO lo utilice para sujetar la herramienta a una persona o a un objeto durante su uso; esto podría causar lesiones graves.

**ADVERTENCIA** Asegúrese de que el tornillo que sujeta el gancho para cinturón (J) esté firme.

**Nota** El gancho para cinturón puede sujetarse del lado derecho o izquierdo de la herramienta para adaptarse a las necesidades de los usuarios diestros y zurdos.

Sujete el gancho para cinturón (J) al lado deseado de la herramienta y sujételo con el tornillo provisto.

Para mover el gancho para cinturón (J), retire el tornillo y luego sujételo al lado opuesto de la herramienta.

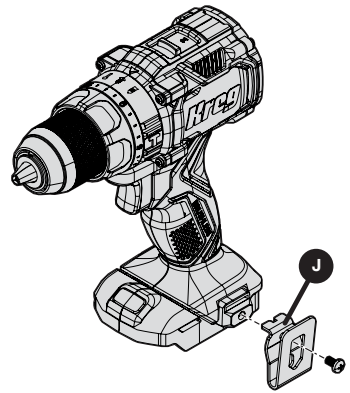

## Cómo instalar o quitar una batería

**ADVERTENCIA** Asegúrese de que la herramienta esté apagada antes de insertar la batería (I).

**ADVERTENCIA** Esta herramienta debe utilizarse únicamente con baterías Blue Ion™ de Kreg.

**Nota** Para mejores resultados, asegúrese de que su batería (I) esté completamente cargada.

1. Para instalar la batería (I) en el mango de la herramienta, alinee la batería (I) con los rieles dentro del mango de la herramienta y deslícela hasta que la batería (I) quede colocada firmemente en la herramienta. Asegúrese de que no se desenganche.
2. Para retirar la batería (I) de la herramienta, presione el botón de extracción de la batería (H) y retire firmemente la batería (I) del mango de la herramienta. Insértela en el cargador del modo descrito en la sección 18 de este manual.

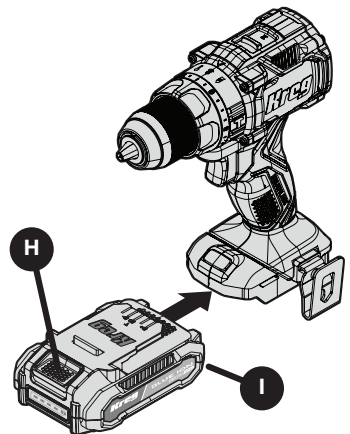

# Funcionamiento

**ADVERTENCIA** Para reducir el riesgo de lesiones graves, apague la unidad y retire la batería (I) antes de realizar algún ajuste o retirar/ instalar algún accesorio o complemento. Un arranque accidental puede causar lesiones.

## Posición correcta de las manos

**ADVERTENCIA** Para disminuir el riesgo de lesiones graves, use SIEMPRE una posición adecuada de las manos.

**ADVERTENCIA** Para disminuir el riesgo de lesiones graves, SUJETE SIEMPRE la herramienta de forma segura en anticipación de una reacción repentina.

La posición correcta de las manos requiere una mano en la empuñadura (L) y la otra mano sujetando el paquete de baterías (I).

## Gatillo de velocidad variable y botón de control Adelante/Atrás

La herramienta se enciende y se apaga al accionar y soltar el gatillo de velocidad variable (F). Cuanto más se presione el gatillo de velocidad variable (F), mayor será la velocidad de la herramienta. Su herramienta está equipada con un freno. El mandril se detendrá tan pronto como el gatillo de velocidad variable (F) se suelte completamente.

Un interruptor de control Adelante/Atrás (K) determina el sentido de rotación de la herramienta y también funciona como botón de bloqueo.

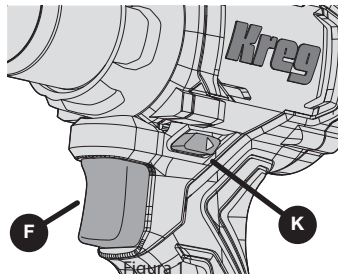

- Para seleccionar la rotación hacia delante (horaria), suelte el gatillo de velocidad variable (F) y presione el botón de control Adelante/Atrás (K) situado en el lado derecho de la herramienta.
- Para seleccionar el modo de reversa (sentido antihorario), presione el botón de control Adelante/Atrás (K) en el lado izquierdo de la herramienta (ver Figura 2).

**Nota** La posición central del interruptor de control Adelante/Atrás (K) bloquea la herramienta en posición de apagado. Al cambiar la posición del interruptor de control Adelante/Atrás (K), asegúrese de que el gatillo de velocidad variable (F) esté suelto.

**Nota** No se recomienda un uso continuo en el rango de velocidad variable. Esto puede dañar el interruptor de control Adelante/Atrás (K) y debe evitarse.

**Nota** La primera vez que utilice la herramienta después de cambiar la dirección de rotación, es posible que escuche un sonido de clic durante el encendido. Esto es normal y no indica un problema.

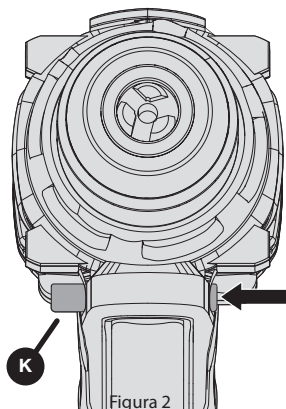

## Luz de trabajo

La luz de trabajo (G) se activa cuando se presiona el gatillo de velocidad variable (F) y se apaga automáticamente 10 segundos después de soltar el gatillo de velocidad variable (F). Si el gatillo de velocidad variable (F) permanece presionado, la luz de trabajo (G) permanecerá encendida.

**Nota** La luz de trabajo (G) tiene el objetivo de iluminar la superficie de trabajo inmediata y no está destinada a su uso como una linterna.

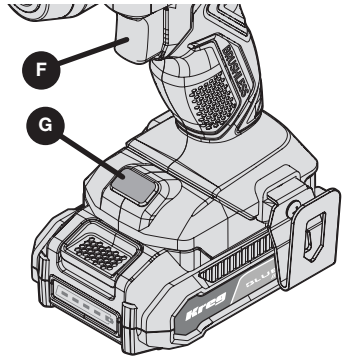

## Realización de una aplicación

**ADVERTENCIA** Para reducir el riesgo de lesiones corporales, asegúrese SIEMPRE de que la pieza de trabajo esté firmemente apoyada o sujeta.

**ADVERTENCIA** Siempre espere a que el motor se detenga por completo antes de cambiar la dirección de rotación.

### Antes de realizar el trabajo

- Configure el selector de velocidad (A). Consulte Selección de velocidad en la página 13.
- Instale la broca o accesorio adecuado en el portabrocas. Consulte Instalación de una broca u otro accesorio en el portabrocas sin llave en la página 12.

**ADVERTENCIA** No use esta herramienta para mezclar o bombear líquidos fácilmente combustibles o explosivos (benceno, alcohol, etc.).

**ADVERTENCIA** No mezcle ni agite líquidos inflamables etiquetados como tales.

### Destornillador

Su herramienta tiene un embrague con torque ajustable para fijar y retirar tornillos de diversas formas y tamaños. Los números 1 al 20 en el collar de selección de modo (C) se utilizan para configurar un rango de torque para atornillar y desatornillar. Cuanto mayor sea el número en el collar, mayor será el torque y mayor será el tamaño del tornillo que puede fijar o retirar.

1. Gire el collar de torque/embrague (C) hasta la posición deseada. Consulte la sección Interruptor de velocidad variable y botón de control hacia adelante/reversa en la página 15.
2. Presione el interruptor de velocidad variable (F) y aplique presión en línea recta con la broca hasta que el sujetador esté asentado a la profundidad deseada en la pieza de trabajo.

### Recomendaciones para la función de destornillador

- Comience con un ajuste de torque más bajo y luego vaya aumentando el torque para evitar daños en la pieza de trabajo o en el tornillo.
- Realice algunas pruebas en material de desecho o en áreas no visibles de la pieza de trabajo para determinar la posición adecuada del collar de torque/embrague (C).

## Perforación

**IMPORTANTE** Para tareas de ALBAÑILERÍA, con materiales como ladrillos, cemento, bloques de hormigón, etc., use brocas para albañilería con punta de carburo.

1. Gire el collar de selección de modo (B) hasta el símbolo de taladro. Consulte la sección Interruptor de velocidad variable y botón de control hacia adelante/reversa en la página 15.
2. Coloque la punta de la broca en contacto con la pieza de trabajo.
3. Presione el interruptor de velocidad variable (F) aplicando presión en línea recta con la broca hasta alcanzar la profundidad deseada.

**ADVERTENCIA** El taladro podría detenerse en caso de sobrecarga, provocando un giro repentino. Espere siempre a que se detenga. Sujete el taladro firmemente para controlar la acción de torsión y evitar lesiones.

4. Mantenga el motor en marcha cuando retire la broca de un orificio perforado para evitar que se atasque.

### Recomendaciones para la función de perforación

- Cuando realice tareas de perforación, aplique presión en línea recta con la broca, pero no presione con mucha fuerza para evitar que el motor se detenga o la broca se doble.
- Si el taladro se atasca, suelte inmediatamente el interruptor de velocidad variable (F), retire la broca de la pieza de trabajo y determine la causa del atasco.
- No presione repetidamente el interruptor de velocidad variable (F) para intentar reiniciar un taladro atascado; esto puede dañar el taladro.
- Para minimizar los atascos o evitar que la broca atraviese bruscamente el material, reduzca la presión sobre el taladro y avance suavemente en la última parte del orificio.
- Para perforar orificios de gran tamaño (5/16" a 1/2" [7,9 mm a 12,7 mm]) en acero, se recomienda realizar primero un orificio guía (5/32" a 3/16" [4 mm a 4,8 mm]).
- En caso de perforar material delgado o material propenso a astillarse, use un bloque de madera como respaldo para evitar daños en la pieza de trabajo.

### Perforación con percusión

**IMPORTANTE:** Utilice únicamente brocas de punta de carburo o brocas para mampostería diseñadas para perforación con percusión.

1. Seleccione el rango de velocidad/torque deseado usando el selector de velocidad (A) para ajustar la velocidad y el torque a la operación planeada. Gire el collar de selección de modo (B) al símbolo de taladro con percusión.
2. Presione el interruptor de velocidad variable (F), aplicando solo la presión necesaria para evitar que el taladro rebote o "se eleve" de la broca.

### Recomendaciones para perforación con percusión

- Una presión excesiva provocará velocidades de perforación más lentas, sobrecalentamiento y un menor rendimiento de perforación.
- Un flujo de material suave y uniforme indica la tasa de perforación adecuada.
- Perfore en línea recta, manteniendo la broca en ángulo recto con la pieza de trabajo. No ejerza presión lateral sobre la broca al perforar, ya que esto puede taponar las ranuras de la broca y reducir la velocidad de perforación.
- Al perforar agujeros profundos, si la velocidad de percusión comienza a decaer, retire parcialmente la broca del agujero con la herramienta aún en funcionamiento para ayudar a limpiar los residuos del orificio.

# Carga de la batería

**ADVERTENCIA** El cargador está diseñado para funcionar con alimentación eléctrica estándar de 120 V para hogares. No intente usar otro tipo de voltaje.





**ADVERTENCIA** Desconecte el cargador del suministro eléctrico cuando no haya ninguna batería en la cavidad.

1. Enchufe el cargador en un tomacorriente apropiado.
2. Inserte y coloque correctamente la batería (I). Las luces de carga verdes parpadean continuamente durante la carga.
3. La carga está completa cuando las luces de carga verdes permanecen encendidas de forma continua.
4. Si el cargador no realiza la carga significa que la batería (I) está defectuosa, en cuyo caso la luz o las luces de carga permanecerá/n apagada/s. Póngase en contacto con Atención al Cliente de Kreg si las luces del cargador y/o el paquete de baterías (I) permanecen apagadas.

**Nota** Consulte la etiqueta que se encuentra cerca de la luz o las luces de carga del cargador para conocer los patrones de parpadeo.

**Nota** Para retirar la batería (I), algunos cargadores requieren que presione el botón (H) para liberar la batería.

## Indicadores luminosos del cargador de batería

	Carga completa
	Cargando
	Paquete de batería defectuoso
	Retraso por batería caliente/fría

## Retardo por batería caliente/ fría

Cuando el cargador detecta que una batería está demasiado caliente o demasiado fría, inicia automáticamente un Retardo por batería caliente/ fría y suspende la carga hasta que la batería (I) alcance una temperatura adecuada. Luego el cargador pasará al modo de carga automáticamente. Esta función garantiza la máxima vida útil de la batería.

Una batería (I) fría se carga a una velocidad más lenta que una batería (I) caliente.

El retraso por paquete caliente/frío se indica cuando las luces rojas siguen parpadeando. Una vez que el paquete de baterías (I) alcanza una temperatura adecuada, la luz roja se apagará y el cargador reanudará el procedimiento de carga.

## Notas importantes sobre la carga

- Para lograr una mayor vida útil y un mejor rendimiento, cargue la batería (I) cuando la temperatura ambiente se encuentre entre los 18 °C y 24 °C (65 °F-75 °F). NO cargue la batería (I) a una temperatura ambiente inferior a los 4,5 °C (40 °F) o superior a los 40 °C (104 °F).
- El cargador y la batería (I) podrían estar calientes al tacto durante la carga. Esto es normal y no indica un problema.
- Puede cargar una batería (I) en forma parcial cuando lo desee y ello no afectará la vida útil de la batería (I).

## Mantenimiento

**ADVERTENCIA** Para reducir el riesgo de lesiones graves, apague la herramienta y retire la batería (I) antes de realizar ajustes o retirar/ instalar accesorios o complementos. Un arranque accidental puede causar lesiones.

Su herramienta eléctrica ha sido diseñada para operar por un largo periodo de tiempo con un mantenimiento mínimo. Para garantizar un funcionamiento continuo y satisfactorio, cuide la herramienta adecuadamente y límpiela en forma regular.

**ADVERTENCIA** Nunca utilice gasolina, bencina, disolvente, alcohol o productos similares para limpiar la herramienta. Pueden producirse decoloración, deformación o grietas.

## Cuidado y limpieza

**ADVERTENCIA** Sople con aire seco y limpio todas las ranuras de ventilación para eliminar la suciedad y el polvo al menos una vez por semana. Para reducir el riesgo de lesiones oculares, utilice siempre protección ocular que cumpla con la norma ANSI Z87.1 cuando realice este procedimiento.

**ADVERTENCIA** Nunca use solventes u otros productos químicos fuertes para limpiar las piezas no metálicas de la herramienta. Estos productos químicos pueden debilitar los materiales plásticos utilizados en estas piezas. Use un paño humedecido solo con agua y jabón neutro. Nunca permita el ingreso de líquido en la herramienta; nunca sumerja ninguna parte de la herramienta en líquido.

**ADVERTENCIA** Riesgo de descarga. Desconecte el cargador del tomacorriente de CA antes de limpiarlo.

Puede extraer suciedad y grasa del exterior del cargador (I) usando un trapo o cepillo no metálico suave. No use agua ni ninguna solución de limpieza.

## Eliminación adecuada de la batería



Lleve su batería gastada a su distribuidor local para su reciclaje. En algunas áreas, es ilegal colocar baterías gastadas en los contenedores de residuos. También puede comunicarse con el centro de reciclaje local para obtener información sobre dónde desechar las baterías gastadas. No coloque las baterías en el programa de recolección a domicilio.

# Resolución de problemas

## Perforación

Problema	Solución
La herramienta no se enciende.	<ol style="list-style-type: none"><li>1. Retire el paquete de baterías (I). Asegúrese de que no haya obstrucciones, limpie los contactos de la batería en la herramienta, vuelva a insertar el paquete de baterías (I) según su forma (solo encaja de una forma) y presiónelo firmemente hasta que se bloquee en su lugar.</li><li>2. Asegúrese de que el cargador esté conectado y funcione correctamente. Deje el tiempo suficiente para que el paquete de baterías (I) se recargue correctamente.</li><li>3. Deseche el paquete de baterías usado (I) de manera adecuada o recíclolo. Reemplace el paquete de baterías (I).</li><li>4. Contacte al servicio al cliente de Kreg.</li></ol>
La herramienta opera lentamente.	<ol style="list-style-type: none"><li>1. Permita que la herramienta trabaje a su velocidad propia.</li><li>2. Deseche o recicle el paquete de baterías usado (I). Reemplace el paquete de baterías (I).</li></ol>
La herramienta se sobrecalienta.	<ol style="list-style-type: none"><li>1. Permita que la herramienta trabaje a su ritmo.</li><li>2. Use gafas de seguridad certificadas ANSI y una mascarilla/respirador certificada por NIOSH mientras sopla el polvo del motor con aire comprimido.</li></ol>

Siga todas las precauciones de seguridad cada vez que diagnostique o dé servicio a la herramienta. Desconecte el paquete de baterías (I) y la alimentación del cargador antes del servicio.

## Batería

Problema	Solución
El paquete de baterías no carga correctamente.	<ul style="list-style-type: none"><li>■ Compruebe el funcionamiento del enchufe conectando una lámpara u otro dispositivo.</li><li>■ Verifique si el enchufe está conectado a un interruptor de luz que corta la corriente cuando apaga las luces.</li><li>■ Si persisten los problemas de carga, contacte al servicio al cliente de Kreg.</li></ul>

# Garantía

## Garantía limitada de tres años

Para consultar los términos de la garantía, visite <https://learn.kregtool.com/support/product-warranties/>. Para solicitar una copia impresa de los términos de la garantía, comuníquese con Atención al Cliente de Kreg Tool Co., 7500 SE Convenience Blvd, Ankeny, IA 50021 o llame al 1-800-447-8638.



## EXPLORAR. CONSTRUIR. COMPARTIR.

Somos creadores al igual que usted.  
Por eso nos encanta ver en lo que está trabajando.  
¡Comparta con la comunidad e inspírese!

#madewithKreg

Obtenga planos gratuitos, recursos para proyectos y más.

[kregtool.com](http://kregtool.com)