

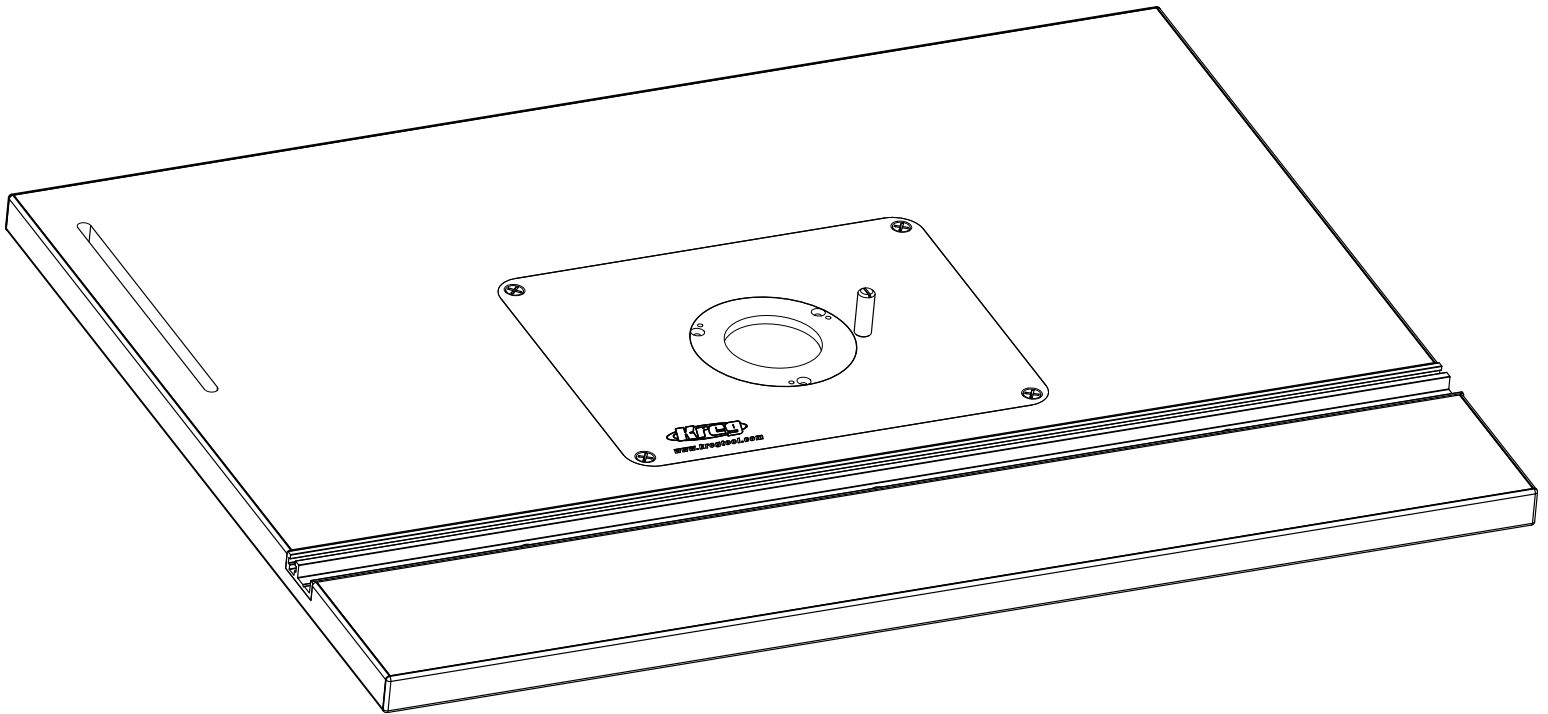

Precision
Router Table Top (24" x 32")
ASSEMBLY INSTRUCTIONS

Item# PRS1020



Tools Required:

- 5/64" Allen Wrench
- Phillips Head Screwdriver
- Flat Head Screwdriver
- 6" #2 Square Driver
- 1/8" Allen Wrench (Included)
- 3" #2 Square Driver (Included)
- Masking Tape
- Drill
- Drill Bits

RT10116
Rev C
5/2010

1.

Precision Router Table Top Assembly

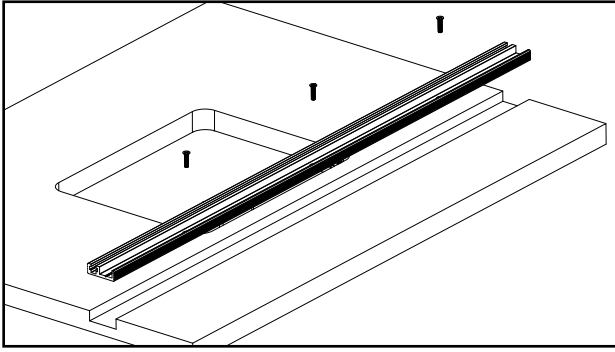

Step 1: Attaching the T-Miter Trak

Your table should have shipped with the T-Miter Track (#3) already inserted into the slot on the front portion of the router table surface. Begin by aligning the Trak to the pre-drilled holes and attach with three 10-32 x 3/4" Phillips Flat Head Machine Screws (#15).

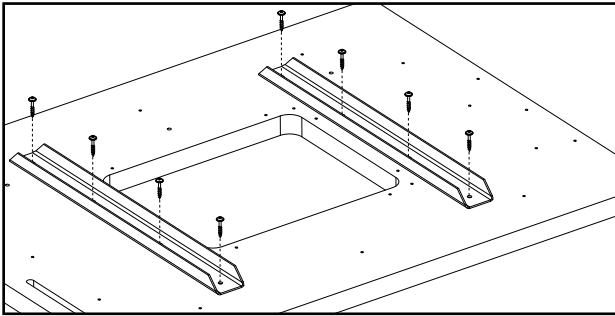

Step 2: Mounting the Support Struts to the Table Top

Turn the Router Table top (#2) so it's face down on the floor. Locate the two Support Struts (#7) and align them to the pre-drilled holes in the bottom of the Router Table Top. Mount the struts to the top using the eight 3/4" Coarse Thread Screws (#16). Be careful not to over tighten.

Note: To avoid damaging the table's surface, be sure not to use the longer 1-1/4" screws (#11) on this step.

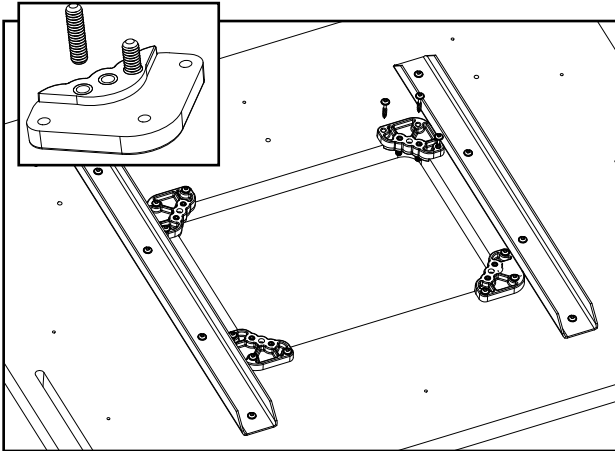

Step 3: Mounting the Insert Plate Levelers to the Table Top

Use the curved tab on the Insert Plate Levelers (#8) to locate each Leveler in the corner of the Insert Plate opening and fasten them in to place using three 1-1/4" coarse thread screws (#11) per leveler. Be careful not to overtighten.

Thread the eight 1/4-20 x 1-1/2" cup point socket set screws (#10) into the two holes as shown, and thread about half way in.

Note: These Insert Plate Levelers will be used in Step 6 to mount and level the Precision Router Table Insert Plate.

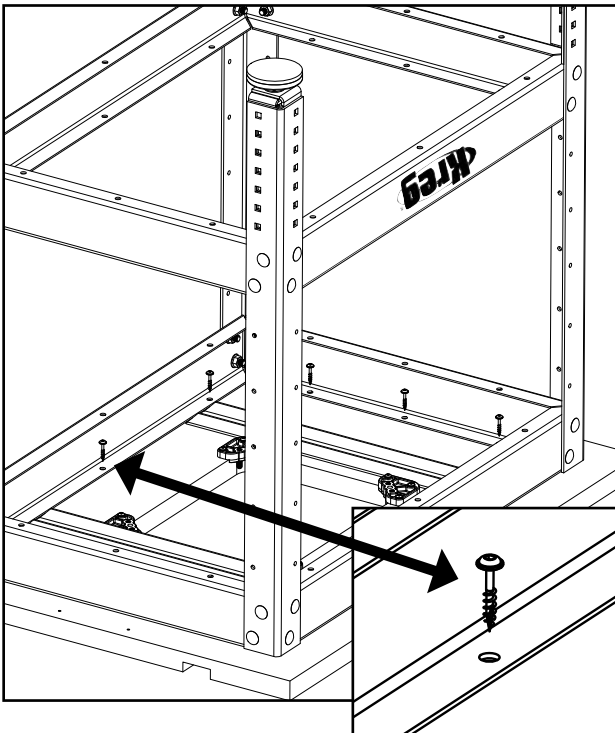

Step 4: Mounting the Router Table Top to the Kreg Universal Steel Stand

For proper mounting and alignment purposes, it's best to leave the Router Table Top (#2) face down on the floor. Turn the Universal Steel Stand upside down and align the four rails with the pre-drilled holes on the bottom side of the Table Top. The Kreg logo, located on the front of the stand should be located on the same side and parallel to the T-Miter Track opening on the Router Table Top. Once the table is positioned correctly, use a 6" #2 Square driver bit and twelve 3/4" Coarse Screws (included with the Universal Steel Stand) to secure the two together, being careful not to over tighten.

Note: The included hardware was intended for use with the Kreg Universal Steel Stand. If you are working with another stand, be sure to double-check your hardware sizes to ensure that the screws do not puncture the surface of the top when tightened. Also be sure to leave the 6" slotted opening on the table's surface free from obstruction.

Step 5: Mounting the router to the Insert Plate

PLEASE NOTE:

All routers are different. When aligning the router's base plate to the bull's-eye template and Insert Plate, take into consideration all of the controls you will need access to when the router is suspended below the plate during operation. Plan your installation completely and adjust the router orientation accordingly. The router handles do not need to be square with the table or plate for proper operation, so easy access to the on/off switch and other controls should be your #1 priority when attaching the router to the Insert Plate.

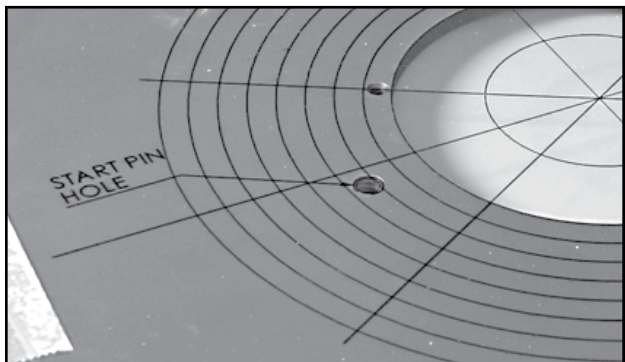
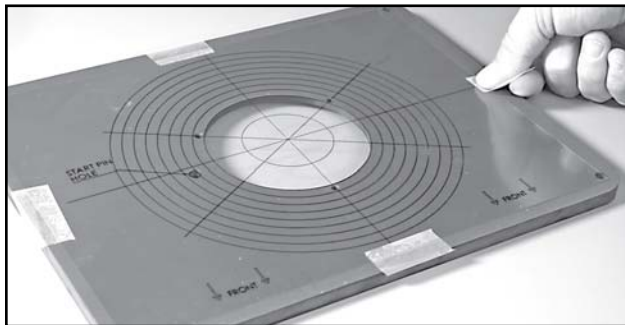

Begin by locating the 3/8" phenolic Insert Plate (#1) and placing it face down on your workbench. The Kreg Logo on the Insert Plate should not be visible. Take the clear Plastic Template and place the edge marked "FRONT" towards the front edge of the insert plate. Align the template so that the Start Pin Hole marking and the bull's-eye line up perfectly with the Insert Plate. Once positioned correctly, securely tape the template into place using a minimum 1" wide, heavy duty masking tape.

In a later step, you will be duplicating your router's base plate holes into your Insert Plate so that you can connect your router directly to the Insert Plate. First, you must determine the correct size of the holes to drill in your Insert Plate. Remove the base plate from your router and find the bit that fits just inside of the base plate's holes.

Now, center your base plate on the concentric rings of the bull's-eye template. Keep in mind what position you want the router in when it's suspended from the table and make certain the base is rotated to reflect that position. For instance, it's best to have the lock on the router base, and the controls on the router motor, toward the front of the table, or as easily accessible as possible.

Note: *If your router is equipped with a built-in lift system, you will need to drill the appropriate holes through the insert plate at this time to gain access to the system and make adjustments to the bit depth of your router after it's been mounted to the insert plate. Once again, use your router base plate to choose the appropriate size drill bit needed for these holes. VERY IMPORTANT – When positioning your base plate for drilling, make sure that none of the holes you are about to drill line up over the pre-drilled Start Pin Hole in the insert plate.*

Once you have the base plate from your router aligned where you want it on the template, use a minimum 1" wide heavy duty masking tape to secure your base plate to the bull's-eye template. Tape on at least four sides of your base plate to ensure a strong and secure hold. The more sides you tape, the more secure the hold.

Whether you use a drill press or hand drill, we recommend you place a scrap piece of wood under the insert plate. This will reduce blowouts as you drill through the insert plate. It's easiest to do this operation on a drill press so the holes are perfectly square to the insert. If you must drill it by hand, be careful to keep the holes straight. Before drilling, securely clamp the insert plate to your bench or drill press to hold it secure and reduce the chance of the material moving as you drill.

After the holes are drilled, remove the base plate & template. Flip the insert plate over and use an 82 degree countersink bit to countersink each hole so the head of the screws sit at flush or slightly below the plate's surface when tightened down. Be very careful not to over drill these holes, as their depth will directly affect the quality of your routing surface.





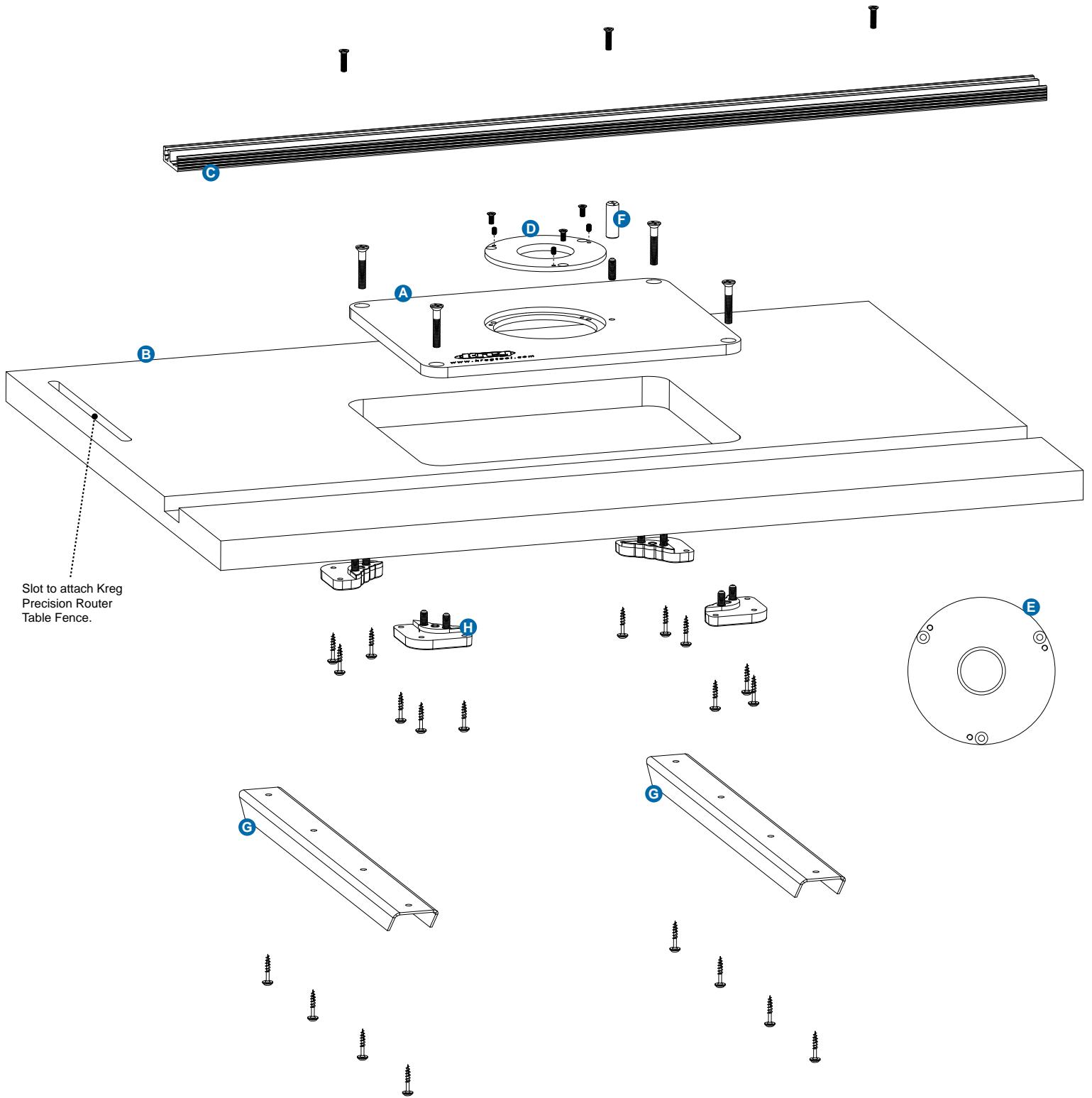











3.

Precision Router Table Top Exploded Parts Diagram



Hardware

4.

Item#	Description	Part#	Quantity
1	 Phenolic Insert Plate	RT10101	1
2	 Table Top	RT10102	1
3	 T-Miter Track	RT10103	1
4	 2" Reducing Ring	RT10107	1
5	 1-13/64" Reducing Ring	RT10106	1
6	 Brass Starting Pin	RT10108	1
7	 Support Strut	RT10171	2
8	 Insert Plate Leveler	RT10100	4
9	 1/4-20 x 3/4" Set Screw	DK1522	1
10	 1/4-20 x 1-1/2" Set Screw	RT10111	8
11	 1-1/4 Coarse Screw	SML-C125	12
12	 1/4-20 x 1-3/4" Flat Head MS	RT10112	4
13	 8-32 x 1/4" Set Screw	RT10110	6
14	 8-32 x 5/16" Flat Head MS	RT10109	3
15	 10-32 x 3/4" Flat Head MS	DK1547	3
16	 3/4" Coarse Screw	RT10192	8

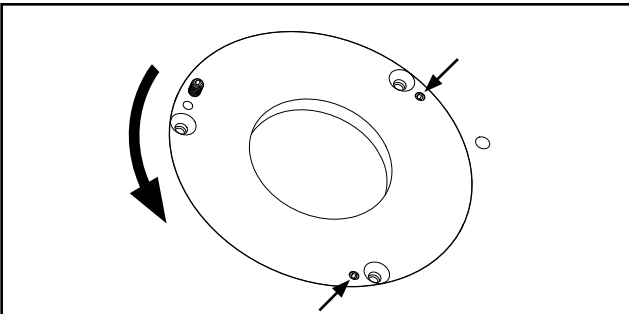
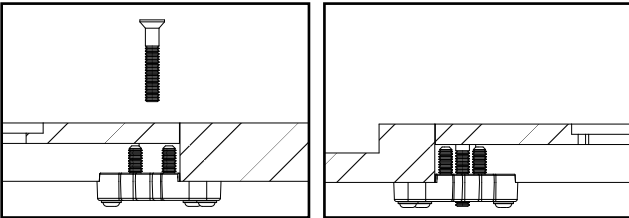
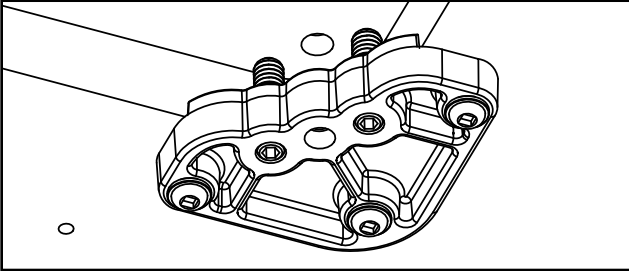
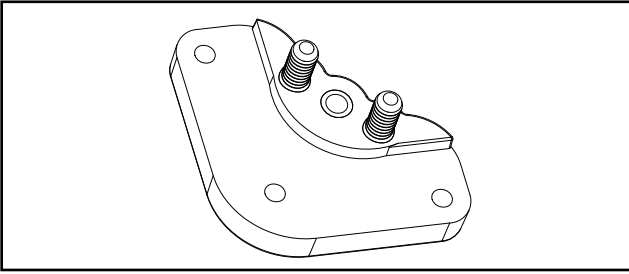

Step 6: Leveling the Insert Plate to the Opening

The unique design of the Precision Insert Plate Levelers (#8) and adjustable leveling screw system applies pressure to both sides of the Insert plate so that – once locked in – the Insert Plate stays flush regardless of the weight applied. The 8 Leveling Screws and 4 Lock-Down screws work together to keep the Insert Plate flush with the router table surface at all times.

Set the eight ¼-20 x 1-½" Cup Point Socket Set Screws (#10) to approximately the same height and lay the Insert Plate into the opening. The Insert Plate should be resting on the eight adjustable Set Screws. Using the 1/8" Allen Wrench (included), adjust the set screws from the bottom side of the Insert Plate, being careful to adjust each screw the same distance as the other. Adjust the Insert Plate as close as possible to flush with the surface of the router table top and run your finger along the perimeter of the Insert Plate to check that all edges are flush with the router table top.

Thread the four ¼-20 x 1-3/4" Phillips Flat Head Machine Screw (#12) (Lock-Down Screws) through the countersunk holes into the center hole on each leveler and snug down. Run your finger along the perimeter of the Insert Plate again to check that all edges are flush with the router table top. Some loosening or tightening of the lock down screws might be necessary to help adjust the reducing ring and hold it securely in place.

Step 7: Installing & Leveling the Reducing Rings

Note: We recommend adjusting both reducing rings at this time. This will save time later as you change which reducing ring you want to use, and also reduces the possibility of losing the second set of small Flat Point Socket Set Screws. After you have leveled one reducing ring, remove it and level the other.

Insert three 8-32 x ¼" Flat Point Socket Set Screws (#13) into reducing ring's threaded holes, using a 5/64 Allen Wrench as shown. Place the reducing ring into the Insert Plate opening and rotate counter-clockwise until the set screws fall into the corresponding holes. Adjust the set screws until the reducing ring is perfectly level with the Insert Plate. Secure the reducing ring by threading the 8-32 x 5/16" Phillips Flat Head Machine Screws (#14) into their holes and tightening snugly.

As you tighten down the reducing ring, some additional adjustment under tension may be necessary. Adjust each set screw as needed to bring the reducing ring flush with the insert plate. Some loosening or tightening of the lock down screws might be necessary to help adjust the reducing ring and hold it securely in place. By leveling the reducing rings while force is applied in both directions, the rings will stay flush regardless of the weight applied, providing a more level and secure work surface.

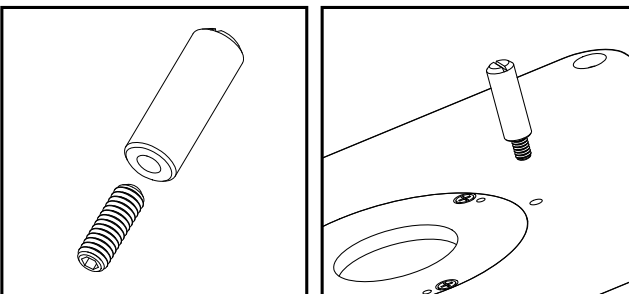

Step 8: Installing the Starting Pin

Thread the ¼-20 x ¾" Cut Point Socket Set Screw into the bottom of the Brass Starting Pin using a flat head screw driver and a 1/8" allen wrench, until the two are secured tightly together. Insert the Starting Pin assembly into the Insert Plate Start Pin Hole and thread in until tight.

* For more information on how to use the starting pin, please see page 6.

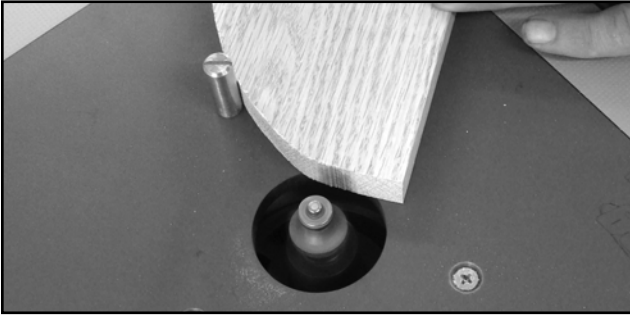

The starting pin included with your router table is useful when routing curves. It supports the edge of your work piece and allows you to gently ease your work into the router bit. It should only be used with router bits that have a bearing.

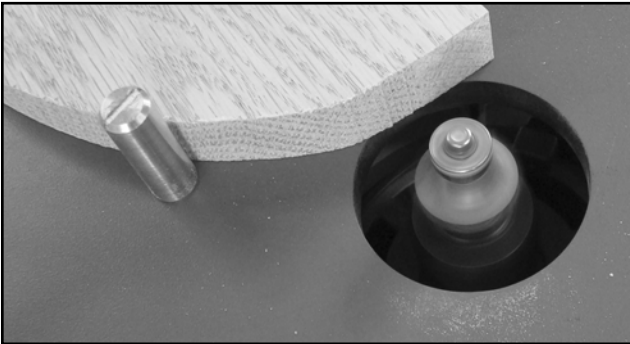

Start with your work piece touching the starter pin, but not in contact with the router bit. Ease the material into the cutter and make contact with the ball bearing on the bit.



Once you've made solid contact with the ball bearing you can ease off of the starting pin and allow the work piece to glide along the bit's bearing.

7. Safety Guidelines

- Woodworking machines are dangerous, and can cause personal injury if not used properly.
- Read safety instructions and operating instructions for your machine completely, before using products. Using this system before understanding its safe and proper use could result in serious injury to the operator.
- Failure to follow these rules may result in serious personal injury.
- For your own safety, read instruction manual before operating the tool. Learn the tools application and limitations as well as the specific hazards distinctive to it.
- Keep all guards and safety devices in proper place while using these products.
- Always wear safety glasses.
- Keep hands well away from the rotating bit when operating machine.
- Avoid awkward hand positions, where a sudden slip could cause contact with the rotating bit.
- This system was designed for certain applications only. Kreg strongly recommends that this system NOT be modified and/or used for any application other than for which it was designed. If you have any questions relative to its application, DO NOT use the tool until you have written, phoned, or e-mailed Kreg Tool and have been advised accordingly.
- Be aware of kickbacks. Kickbacks occur when the workpiece binds-up while being routed, causing it to twist, jump, and possibly become airborne. To avoid kickbacks (and potential injury) always use sharp bits, keep the machine aligned and maintained properly, and adequately secure/support the workpiece.
- Turn machine off before adjusting. Never adjust the fence, plate level, reducing rings, or any other part of the tool while the machine is running.
- Wait for the machine to stop. Make sure the router comes to a complete stop before adjusting the workpiece or workpiece-angle.
- Ground electric machines. If your machine is equipped with a three-prong plug, it should be plugged into a three-hole electrical receptacle only. If the proper outlet is not available, have one installed by a qualified electrician before use. Never remove the third prong, and never modify the provided plug in any way.
- Don't operate in a dangerous or unclean environment. Don't use power tools in damp or wet locations, or expose them to rain. Keep work area well-lit, un-cluttered, and clean.
- Keep children and visitors away. All children and visitors should be kept a safe distance from the work area, and should not operate the tool under any condition.
- Make your workshop "child-proof". Use padlocks, master switches, or any other means necessary to make your work area safe for children.
- Use the right tool. Never "force" the tool to do work for which it was not intended. If used properly, the tool will produce better results in less time, under safer conditions.
- Wear proper apparel. No loose clothing, gloves, neckties, rings, bracelets, or any other jewelry that could possibly get caught in moving parts. Non-slip footwear is highly recommended, as is protective hair covering. Remember to always use safety glasses, specifically designed as safety wear.
- Secure the workpiece. Use clamps or a vise to hold work when it is practical and safe. Using the proper tool may allow you to free both hands for tool operation. Also, be sure to never overreach.
- Secure your tools. In the event of the machine tipping or sliding, it is always recommended to secure your tools to the machine during use.
- Keep the proper footing and balance. Ensure that you are in no danger of slipping or sliding once you turn the machine on. Once again, non-slip footwear is highly recommended.
- Maintain tools in top condition. Keep tools sharp, clean, and properly maintained for the highest quality and safest performance. Remember to properly follow all lubrication and accessory maintenance practices, as detailed in this Instruction Manual.
- Disconnect tool before servicing. When changing accessories such as bits, clamps, etc., making any sort of physical assessment of the tool, or when motor is being mounted/connected, remember to disconnect the machine from its power source. This will reduce the possibility of accidentally engaging the machine.
- Check for damaged parts. Before use of the tool, a careful assessment of all guards and other parts should be made to ensure that it will operate properly, and perform as intended. Check for alignment of moving parts, binding of moving parts, breakage of parts, mounting, and any other conditions that may affect its operation. A guard or other part that is damaged should be properly repaired or replaced as soon as possible, preceding any additional use. Do not use the tool if you are not qualified to make these sorts of assessments.
- Never leave a running machine unattended. Always turn the machine's power "OFF" after operation. Do not leave the tool until it comes to a complete stop.
- Drugs, alcohol, medication warning. Do not operate tool while under the influence of drugs, alcohol, or any medications.
- **WARNING:** This product contains one or more chemicals known to the State of California to cause cancer and birth defects or other reproductive harm. **Wash hands after handling.**

Other Precision Routing Products



*Come meet the entire family of Precision Routing Products
at www.kregtool.com*



Item# PRS3010

True-FLEX™ Featherboard

This unique featherboard can be quickly and easily connected to almost any miter slot or t-slot without the need for additional hardware. It features a durable plastic composite body which ensures optimum workpiece pressure.



Item# PRS1010

Precision Router Table Fence

Taking cues from high-end table saw rip fences, this groundbreaking router fence provides an entirely new way to work. It'll make every project you start faster, easier, and far more precise than ever before.



Precision
Router Table Top (24" x 32")
Instructions pour l'assemblage

Article # PRS1020

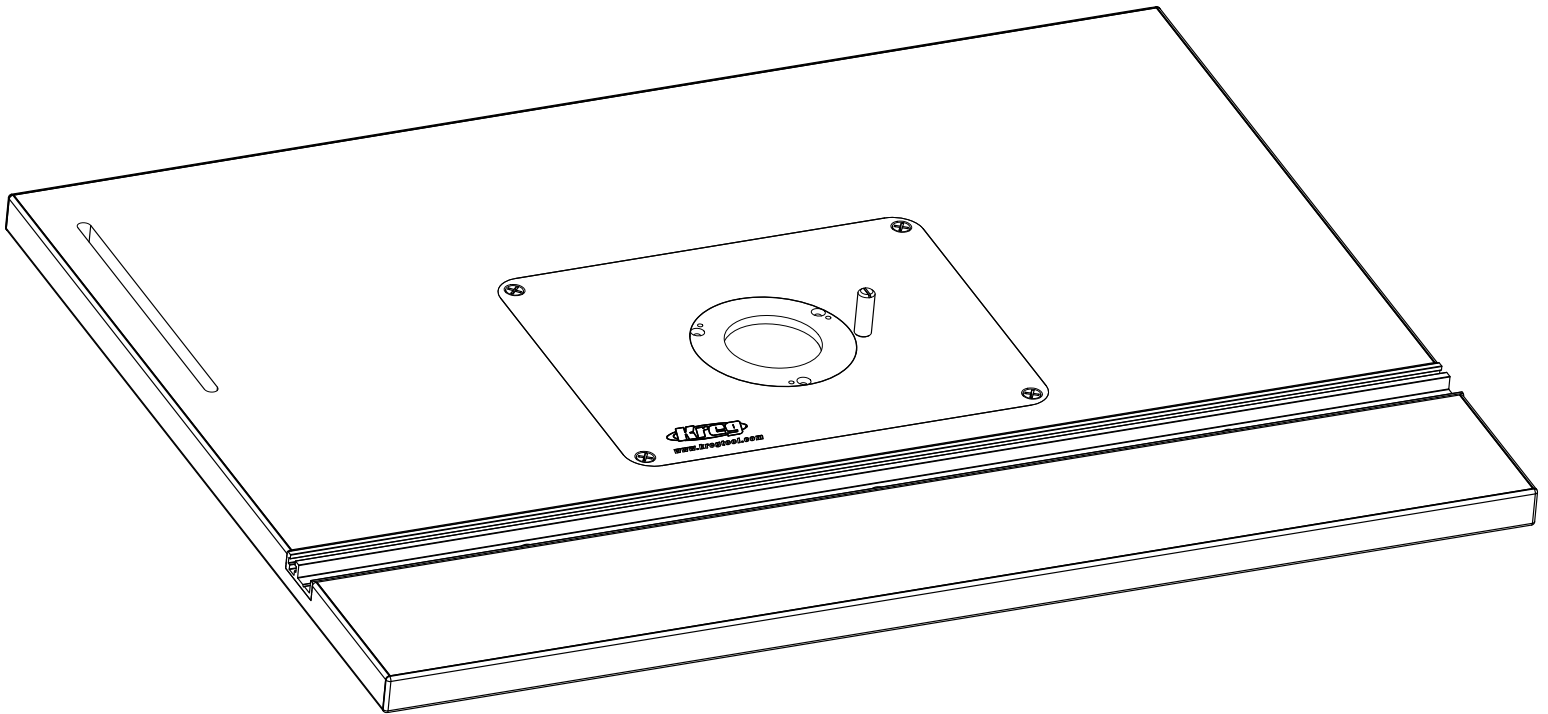

Outils nécessaires :

- Clé hexagonale de 5/64 po
- Tournevis cruciforme
- Tournevis à tête plate
- Tournevis carré no 2 de 6 po
- Clé hexagonale de 1/8 po (incluse)
- Tournevis carré no 2 de 3 po (inclus)
- Ruban-cache
- Perceuse
- Forets

RT10116
Rev C
5/2010

1.

Assemblage du plateau de table à toupie de précision

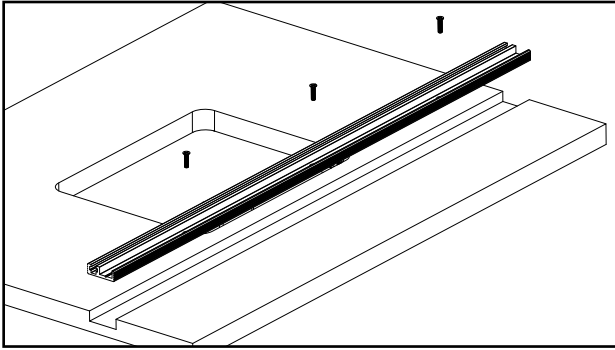

Étape 1 : Installation de la coulisse à onglet en T

La coulisse à onglet en T (no 3) devrait déjà être installée dans la fente prévue à cet effet, dans la partie frontale du plateau de table à toupie. Pour commencer, alignez la coulisse avec les trous prépercés, puis fixez-la en place avec trois vis à métaux cruciformes à tête plate de 10 à 32 UNC x 3/4 po (no 15).

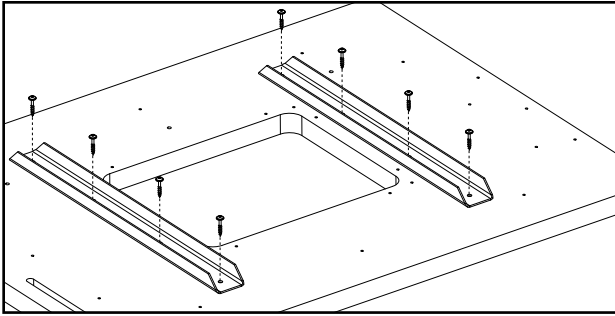

Étape 2 : Assemblage des entretoises de soutien au plateau de la table

Tournez le plateau de table à toupie (no 2) à l'envers. Repérez les deux entretoises de soutien (no 7) et alignez-les avec les trous prépercés situés sous le plateau. Fixez les entretoises au plateau à l'aide de huit vis à filet normal de 3/4 po (no 16). Faites attention de ne pas trop serrer les vis.

Remarque : Pour ne pas endommager le plateau de la table, assurez-vous de ne pas utiliser les vis de 1 1/4 po (no 11) pour cette étape.

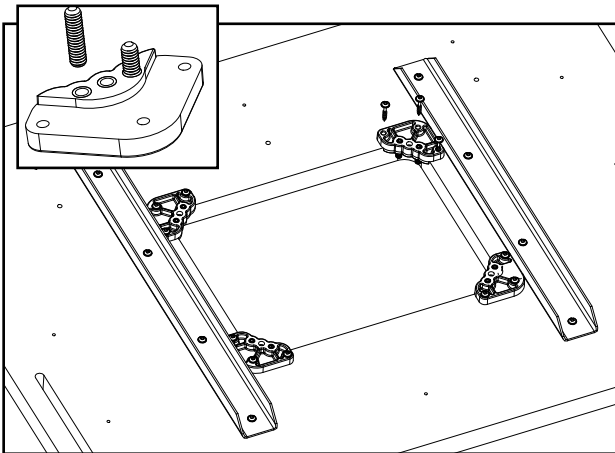

Étape 3 : Assemblage des patins réglables de la plaque d'insertion au plateau de la table

Utilisez la languette incurvée des patins réglables de la plaque d'insertion (no 8) pour positionner chaque patin réglable dans l'un des coins de l'ouverture de la plaque d'insertion, et fixez chacun à l'aide de trois vis à filet normal de 1 1/4 po (no 11). Faites attention de ne pas trop serrer les vis.

Enfilez les vis de pression à tête creuse à bout cuvette de 1/4 po – 20 UNC x 1 1/2 po (no 10) dans les deux trous illustrés, et vissez jusqu'à mi-course.

Remarque : Les patins réglables de la plaque d'insertion seront utilisés à l'étape 6 pour assembler la plaque d'insertion et pour la mettre de niveau.

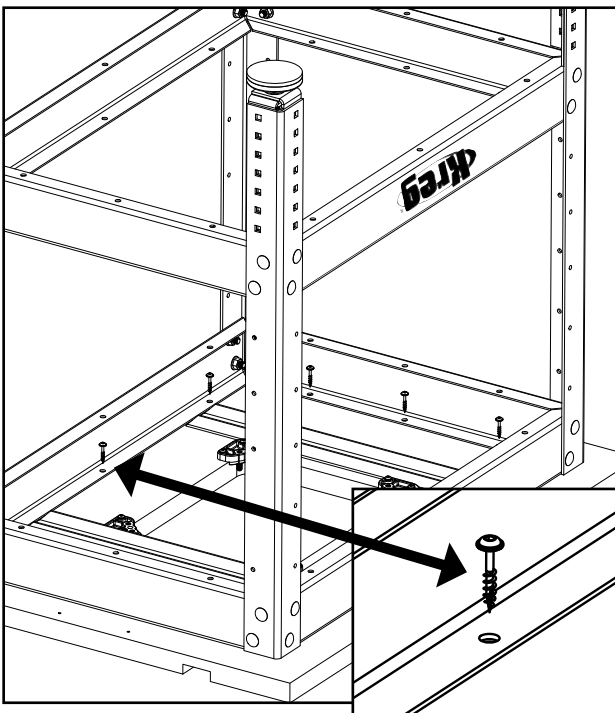

Étape 4 : Assemblage du plateau de table à toupie au support universel en acier Kreg.

Pour faciliter l'assemblage et permettre un alignement optimal, tournez le plateau de table à toupie (no 2) à l'envers sur le sol. Tournez le support universel en acier à l'envers et alignez les quatre traverses avec les trous prépercés situés sous le plateau de table. Le logo de Kreg, situé sur le devant du support, doit se trouver du même côté que l'ouverture de la coulisse à onglet en T du plateau et lui être parallèle. Lorsque la table est correctement positionnée, fixez les deux parties ensemble à l'aide d'un embout de tournevis carré de 6 po no 2 et de douze vis à filage normal de 3/4 po (incluses dans le support universel en acier). Évitez de serrer excessivement.

Remarque : La quincaillerie incluse convient à l'assemblage du support universel en acier Kreg. Si vous utilisez un autre support, vérifiez la taille de la quincaillerie afin de vous assurer que les vis ne perforeront pas la surface du plateau. Assurez-vous également de ne pas obstruer l'ouverture de 15,24 cm du plateau de table.

Étape 5 : Assemblage de la toupie à la plaque d'insertion

REMARQUE :

Les toupies ne sont pas toutes identiques. Lorsque vous alignez la plaque de base de la toupie au gabarit à cible et à la plaque d'insertion, assurez-vous que vous pourrez avoir accès à toutes les commandes lorsque la toupie sera suspendue sous la plaque pendant son fonctionnement. Planifiez l'installation au complet et ajustez l'orientation de la toupie en conséquence. La table à toupie fonctionnera bien même si les poignées de la toupie ne sont pas de niveau avec la table ou la plaque. Ainsi, au moment de fixer la toupie à la plaque d'insertion, votre priorité doit être de vous assurer d'avoir facilement accès aux commandes, comme l'interrupteur marche/arrêt.

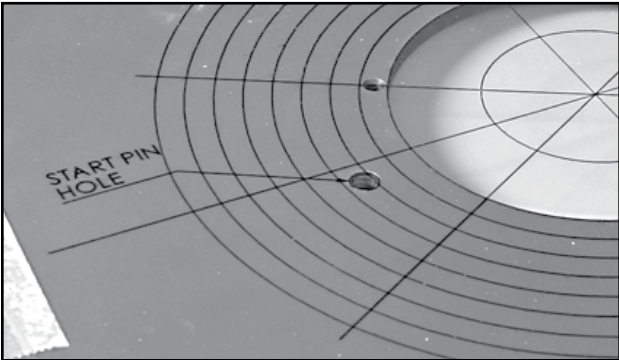
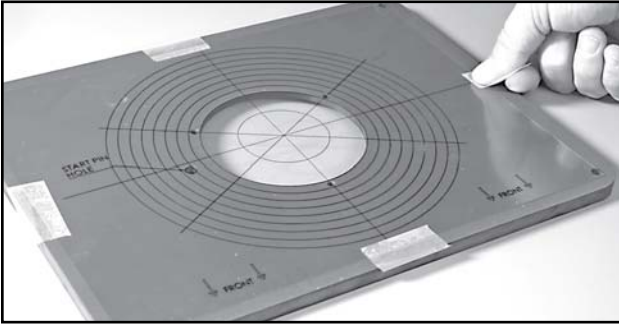

Repérez tout d'abord la plaque d'insertion de phénoplaste de 0,95 cm (no 1), et placez-la à l'envers sur votre établi. Vous ne devez pas être en mesure de voir le logo de Kreg situé sur la plaque d'insertion. Prenez le gabarit de plastique transparent et placez le côté sur lequel est écrit « FRONT » (devant) vers le rebord avant de la plaque d'insertion. Positionnez le trou marqué « Start Pin Hole » (trou d'axe de départ) et le motif en forme de cible du gabarit de sorte qu'ils soient parfaitement alignés avec la plaque d'insertion. Fixez alors le gabarit en place à l'aide de ruban-cache robuste d'au moins 2,54 cm de large.

Dans l'une des étapes suivantes, vous reproduirez les trous de la plaque de base de la toupie sur la plaque d'insertion afin de vous permettre d'y fixer votre toupie. Vous devez d'abord déterminer la taille adéquate des trous que vous percerez dans la plaque d'insertion. Retirez la plaque de base de la toupie et trouvez le foret s'ajustant parfaitement aux trous de la plaque de base.

Centrez la plaque de base sur les cercles concentriques du gabarit à cible. Assurez-vous que la position de la base vous permet de suspendre la toupie dans la position souhaitée. Par exemple, il est préférable de veiller à ce que la commande de blocage de la base de la toupie et les commandes du moteur de la toupie soient tournées vers le devant de la table, ou que leur accès soit aussi facile que possible.

Remarque : *Si votre toupie est munie d'un dispositif de levage intégré, percez les trous nécessaires dans la plaque d'insertion maintenant; vous pourrez ainsi avoir accès au dispositif et ajuster la longueur du foret de votre toupie après son assemblage à la plaque d'insertion. Encore une fois, servez-vous de la plaque de base de votre toupie pour sélectionner la taille appropriée du foret nécessaire au perçage de ces trous. TRÈS IMPORTANT : Lorsque vous positionnez la plaque de base pour percer des trous, assurez qu'aucun des trous que vous vous apprêtez à percer ne se situe exactement au-dessus du « Start Pin Hole » (trou pour l'axe de départ) prépercé de la plaque d'insertion.*

Lorsque la plaque de base de votre toupie est à l'endroit voulu, fixez-la au gabarit à cible à l'aide de ruban-cache robuste d'au moins 2,54 cm de large, en ayant soin de disposer au moins quatre morceaux de ruban-cache en forme de croix. Pour un assemblage plus solide, fixez-la en de nombreux endroits.







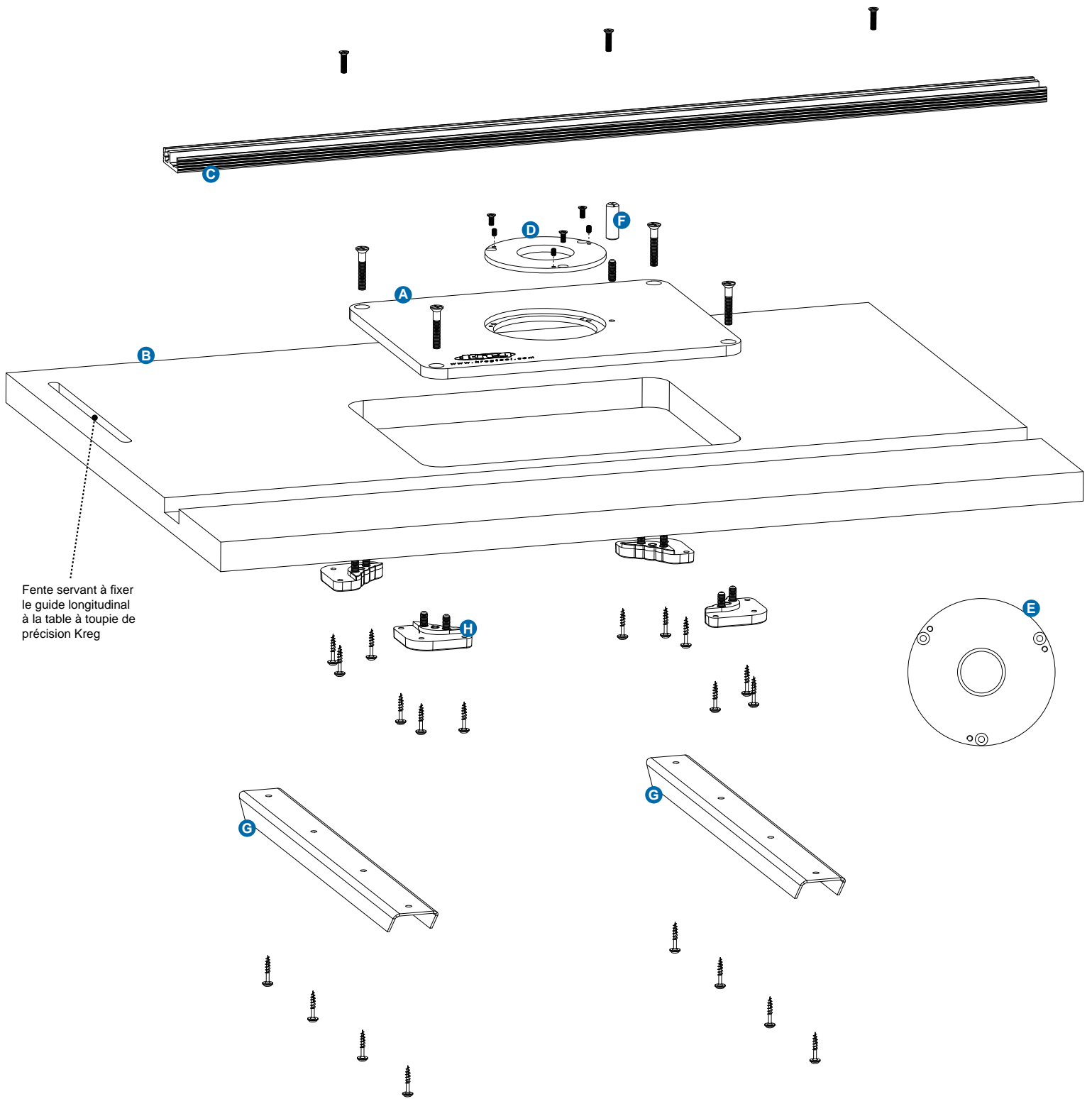







Que vous utilisiez une perceuse à colonne ou une perceuse à main, nous vous recommandons de disposer une retaille de bois sous la plaque d'insertion. Cela réduira les éclats lorsque vous la percerez. Cette étape est plus facile à réaliser à l'aide d'une perceuse à colonnes, car les trous que cet outil permet de percer sont parfaitement à l'équerre par rapport à la plaque d'insertion. Si vous utilisez une perceuse à main, veillez à ce que les trous soient bien droits. Avant de percer les trous, pour éviter que la plaque d'insertion ne se déplace pendant l'opération, fixez-la solidement à votre établi ou à votre perceuse à colonne à l'aide d'un étau.

Lorsque vous avez percé les trous, retirez la plaque de base et le gabarit. Retournez la plaque d'insertion et fraisez chaque trou à l'aide d'une fraise de 82 degrés de sorte que lorsque les vis seront serrées, leur tête sera au même niveau que la surface de la plaque ou en dessous de celle-ci. Ne percez pas ces trous trop profondément, car cela risquerait d'affecter la qualité de votre surface.

3. Illustration des pièces du plateau de table à toupie de précision

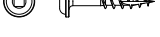

Fente servant à fixer le guide longitudinal à la table à toupie de précision Kreg

No d'article	Description	No de pièce	Quantité
1	 Plaque d'insertion de phénoplaste	RT10101	1
2	 Plateau	RT10102	1
3	 Coulisse à onglet en T	RT10103	1
4	 Anneau de réduction de 2 po	RT10107	1
5	 Anneau de réduction de 1 13/64 po	RT10106	1
6	 Axe de départ en laiton	RT10108	1
7	 Entretoise de soutien	RT10171	2
8	 Patin réglable de la plaque d'insertion	RT10100	4
9	 Vis de calage de 1/4 po – 20 UNC x 3/4 po	DK1522	1
10	 Vis de calage de 1/4 po – 20 UNC x 1 1/2 po	RT10111	8
11	 Vis à filet normal de 1 1/4 po	SML-C125	12
12	 Vis à métaux cruciforme à tête plate de 1/4 po – 20 UNC x 1 3/4 po	RT10112	4
13	 Vis de calage de 8 po – 32 UNC x 1/4 po	RT10110	6
14	 Vis à métaux cruciforme à tête plate de 8 po – 32 UNC x 5/16 po	RT10109	3
15	 Vis à métaux cruciforme à tête plate de 10 po – 32 UNC x 3/4 po	DK1547	3
16	 Vis à filet normal de 3/4 po	RT10192	8

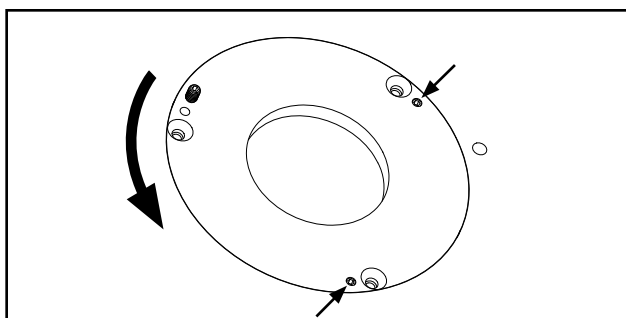
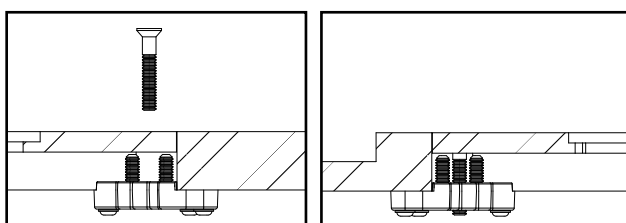
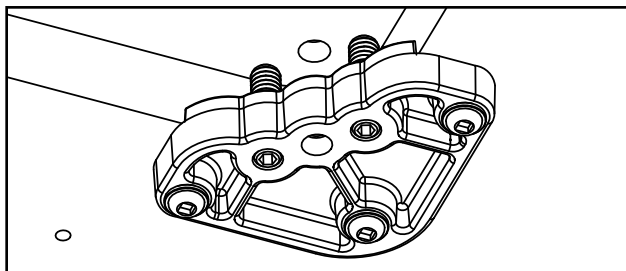
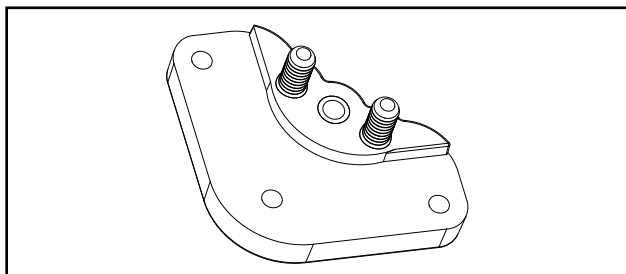

Étape 6 : Alignement de la plaque d'insertion avec l'ouverture

La conception unique des patins réglables de la plaque d'insertion de précision (no 8) et le système de vis de mise à niveau ajustables permettent d'exercer une pression de part et d'autre de la plaque d'insertion, de sorte qu'une fois installée, cette dernière demeure en place, peu importe le poids soutenu. Grâce aux huit vis de réglage et aux quatre vis de verrouillage, la plaque d'insertion demeure à égalité avec la surface de la table à toupie en tout temps.

Régalez les huit vis de pression à tête creuse à bout cuvette de 1/4 po – 20 UNC x 1 1/2 po (no 10) environ à la même hauteur et placez la plaque d'insertion dans l'ouverture. La plaque d'insertion doit reposer sur les huit vis de calage ajustables. À l'aide de la clé hexagonale de 1/8 po (incluse), ajustez les vis de calage à partir du dessous de la plaque d'insertion, en ayant soin de toutes les régler à la même hauteur. Installez la plaque d'insertion à égalité avec la surface du plateau de table à toupie et vérifiez-en la hauteur en faisant glisser vos doigts le long de son contour.

Insérez une vis à métaux cruciforme à tête plate de 1/4 po – 20 UNC x 1 3/4 po (no 12) (vis de verrouillage) dans la fraisure du trou central de chaque patin réglable et vissez bien. Faites de nouveau glisser vos doigts le long du contour de la plaque d'insertion afin de vous assurer que tous ses côtés sont à égalité avec la surface du plateau. Vous pourriez devoir serrer ou desserrer les vis de verrouillage pour ajuster l'anneau de réduction et vous assurer qu'il restera en place.

Étape 7 : Installation et mise à niveau des anneaux de réduction

Remarque : Nous vous recommandons d'ajuster les deux anneaux de réduction à cette étape-ci. De cette façon, vous économiserez du temps lorsque vous souhaiterez changer d'anneau de réduction et vous ne risquerez pas de perdre le second ensemble de vis de pression à tête creuse à bout plat. Après avoir mis un anneau de réduction à niveau, retirez-le afin de mettre les autres à niveau.

À l'aide d'une clé hexagonale de 5/64 po, insérez une vis de pression à tête creuse à bout plat 8 po – 32 UNC x 1/4 po (no 13) dans chacun des trois trous filetés de l'anneau de réduction, comme le montre l'illustration. Déposez l'anneau de réduction dans l'ouverture de la plaque d'insertion et faites-le tourner dans le sens contraire des aiguilles d'une montre jusqu'à ce que les vis de calage s'insèrent dans les trous correspondants. Ajustez les vis de calage de sorte que l'anneau de réduction soit exactement au même niveau que la plaque d'insertion. Fixez l'anneau de réduction en insérant les vis à métaux cruciformes à tête plate de 8 po – 32 UNC x 5/16 po (no 14) dans leurs trous et serrez bien.

Au fur et à mesure que vous resserrerez l'anneau de réduction, d'autres ajustements relatifs à la tension pourraient se révéler nécessaires. Ajustez chaque vis de calage de sorte que l'anneau de réduction soit exactement au même niveau que la plaque d'insertion. Vous pourriez devoir serrer ou desserrer les vis de verrouillage pour ajuster l'anneau de réduction et vous assurer qu'il restera en place. En mettant les anneaux de réduction de niveau alors qu'une pression est appliquée dans les deux directions, vous vous assurez qu'ils resteront exactement au même niveau que la plaque d'insertion, peu importe le poids appliqué; votre surface de travail sera ainsi plus égale et, donc, plus sécuritaire.

Étape 8 : Installation de l'axe de départ

Insérez la vis de pression à tête creuse à bout cuvette de 1/4 po – 20 UNC x 3/4 po dans le bas de l'axe de départ en laiton à l'aide d'un tournevis à tête plate et d'une clé hexagonale de 1/8 po. Serrez fermement. Insérez l'assemblage d'axe de départ dans le trou d'axe de départ de la plaque d'insertion et vissez-le fermement.

* Pour plus de renseignements quant à l'utilisation de l'axe de départ, veuillez consulter la page 6.

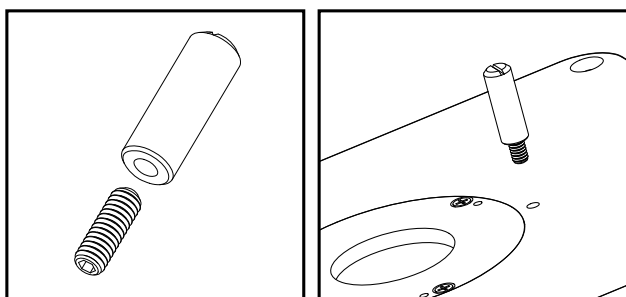

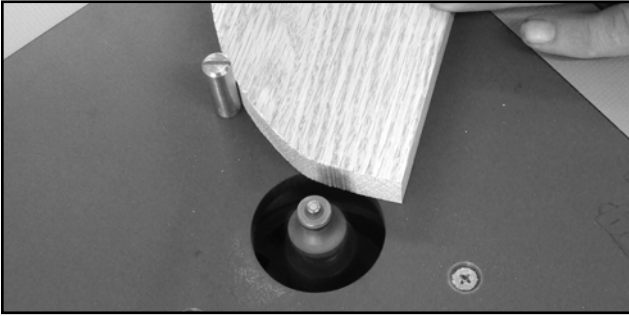

L'axe de départ joint à votre table à toupie est très utile pour découper des courbes. Il supporte l'extrémité de la pièce de bois, ce qui vous permet d'approcher cette dernière du bout de la toupie en douceur. Ne l'utilisez qu'avec les bouts de toupie à roulement.

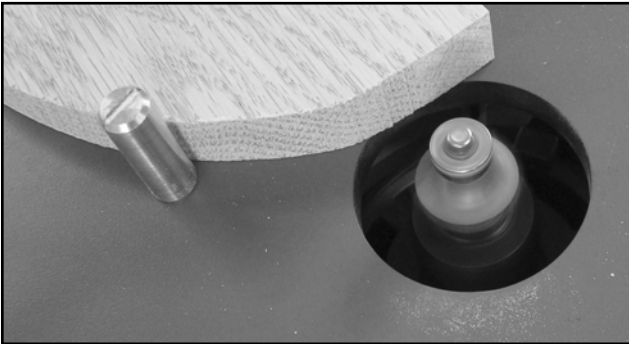

Appuyez d'abord votre pièce de bois sur l'axe de départ, mais non sur le bout de la toupie. Glissez lentement votre matériau vers le bout de la toupie et établissez le contact avec son roulement à billes.



Une fois le contact établi, vous pouvez décoller la pièce de bois de l'axe de départ et la faire glisser sur le roulement du bout de la toupie.

- Les machines à bois sont dangereuses et peuvent causer des blessures si elles ne sont pas utilisées correctement.
- Lisez toutes les consignes de sécurité et le mode d'emploi de votre machine avant de l'utiliser. Vous pourriez subir de graves blessures si vous utilisez la machine sans connaître la méthode correcte et sécuritaire.
- Le non-respect de ces consignes peut causer des blessures graves.
- Pour votre sécurité, lisez le manuel d'instruction avant d'utiliser l'outil. Assurez-vous de connaître le fonctionnement et les restrictions de cet outil ainsi que les dangers potentiels liés à son utilisation.
- Maintenez tous les protecteurs et les dispositifs de sécurité en place lorsque vous utilisez ces produits.
- Portez toujours des lunettes de sécurité.
- Gardez vos mains loin de la toupie lorsque vous utilisez la machine.
- Évitez de placer les mains à un endroit où elles risquent d'entrer en contact avec la toupie si la pièce glisse soudainement.
- La machine a été conçue pour certaines utilisations seulement. La société Kreg recommande fortement de ne PAS modifier la machine ni de s'en servir pour un usage autre que celui pour lequel elle a été conçue. Pour toute question en ce qui a trait à l'utilisation, communiquez avec la société Kreg Tool par écrit, par téléphone ou par courriel afin d'obtenir de l'aide AVANT d'utiliser l'outil.
- Faites attention aux rebonds. Ceux-ci se produisent lorsque la pièce se coince pendant qu'elle est engagée dans la toupie, ce qui risque de tordre la pièce, de la faire sauter et de la projeter en l'air. Afin d'éviter les rebonds (et possiblement les blessures), utilisez toujours des toupies bien affûtées, maintenez la machine bien alignée et entretenue et placez la pièce de manière sécuritaire avec un bon soutien.
- Éteignez la machine avant d'effectuer des ajustements. N'ajustez jamais le guide, le niveau de la plaque, les anneaux de réduction ou toute autre pièce de l'outil pendant que la machine est en marche.
- Attendez que la machine ne soit plus en marche. Assurez-vous que la toupie est complètement arrêtée avant d'ajuster la pièce ou son angle.
- Branchez les machines électriques à une prise mise à la terre. Une machine munie d'une fiche à trois broches ne doit être branchée que sur une prise de courant à trois alvéoles. Si vous ne disposez pas d'une telle prise, demandez à un électricien qualifié d'en installer une avant d'utiliser la machine. Ne retirez jamais la troisième broche et ne modifiez jamais la fiche.
- N'utilisez pas l'outil dans un environnement dangereux et malpropre. N'utilisez pas un outil électrique dans un endroit mouillé ou humide et ne l'exposez pas à la pluie. Gardez l'aire de travail bien éclairée, propre et dépourvue de débris.
- Gardez les enfants et les visiteurs à l'écart, soit à une distance sécuritaire de l'aire de travail. Ils ne doivent en aucun cas utiliser l'outil.
- Empêchez les enfants d'accéder à l'atelier. Utilisez des cadenas, un interrupteur général ou tout autre moyen nécessaire afin de rendre l'aire de travail sécuritaire pour les enfants.
- Utilisez le bon outil. Ne tentez pas d'utiliser un outil pour effectuer un travail pour lequel il n'est pas conçu. L'outil donnera de meilleurs résultats en moins de temps si vous l'utilisez de façon correcte et sécuritaire.
- Portez des vêtements appropriés. Ne portez pas de vêtements amples, des gants, une cravate, des bagues, des bracelets ou tout autre bijou qui pourrait s'accrocher dans les pièces en mouvement. Il est fortement recommandé de porter des chaussures à semelle antidérapante et de se couvrir les cheveux. Souvenez-vous de toujours porter des lunettes de sécurité spécialement conçues à cet effet.
- Fixez bien la pièce. Utilisez des colliers de serrage ou un étau pour fixer de façon sécuritaire le matériau sur lequel vous travaillez, au besoin. En utilisant le bon équipement, vous pourrez garder vos mains libres pour faire fonctionner l'outil. De plus, veillez à ne jamais vous étirer pour étendre votre portée.
- Fixez bien l'outil à la machine. Il est en effet toujours recommandé de le faire en cas de glissement ou de basculement de la machine.
- Conservez un bon équilibre. Assurez-vous qu'il n'y a aucun danger que vous glissiez une fois la machine en marche. Encore une fois, le port de chaussures à semelle antidérapante est recommandé.
- Maintenez l'outil dans un état optimal. Gardez l'outil bien affûté, propre et bien entretenu pour un rendement sécuritaire de qualité supérieure. Souvenez-vous de suivre toutes les étapes d'entretien et de lubrification détaillées dans le manuel d'instructions.
- Débranchez la machine avant d'effectuer l'entretien. Lorsque vous changez des accessoires, comme les toupies et les colliers de serrage, lorsque vous effectuez une évaluation quelconque de l'outil, ou lorsque vous installez ou connectez le moteur, n'oubliez pas de débrancher la machine. Ainsi, vous risquez moins de mettre la machine en marche de façon accidentelle.
- Vérifiez si des pièces sont endommagées. Avant l'utilisation, il faut inspecter attentivement tout protecteur ou toute autre pièce afin de déterminer s'ils fonctionneront correctement et accompliront leur tâche. Vérifiez si les pièces mobiles sont désalignées ou bloquées, si les pièces sont brisées ou mal montées ou si elles sont dans un quelconque état pouvant nuire à leur fonctionnement. Si un protecteur ou toute autre pièce est endommagé, il doit être réparé ou remplacé dès que possible, avant de poursuivre l'utilisation. N'utilisez pas l'outil si vous n'êtes pas qualifié pour faire ce genre d'évaluation.
- Ne laissez jamais un outil en marche sans supervision. Vous devez toujours mettre la machine à la position « OFF » (arrêt) après l'utilisation. Ne vous éloignez pas de l'outil tant qu'il ne s'est pas complètement arrêté.
- Avertissement en ce qui a trait à la consommation de drogues, d'alcool et de médicaments. N'utilisez pas l'outil lorsque vous êtes sous l'effet de drogues, d'alcool ou de médicaments.

AVERTISSEMENT : Ce produit contient au moins un produit chimique reconnu par l'État de la Californie comme étant la cause de cancers, d'anomalies congénitales et d'autres problèmes liés aux fonctions reproductrices. **Lavez-vous les mains après l'avoir manipulé.**

Autres produits de précision pour les toupies



Apprenez tout sur les autres produits de précision pour les toupies
à l'adresse www.kregtool.com



Article # PRS3010

True-FLEX™ Featherboard

Ce peigne de conception unique se connecte facilement et rapidement à presque n'importe quelle fente d'onglet ou fente en T, sans qu'aucun matériel supplémentaire ne soit requis. Le matériau composite durable dont il est fait optimise la pression exercée sur la pièce.



Article # PRS1010

Precision Router Table Fence

S'inspirant des guides pour plateau de sciage haut de gamme, ce guide révolutionnaire redéfinit les méthodes de travail. Il rendra l'exécution de tous vos projets plus facile, plus rapide et beaucoup plus précise que jamais.



Precision

Router Table Top (24" x 32")

Instrucciones de ensamblaje

Artículo # PRS1020

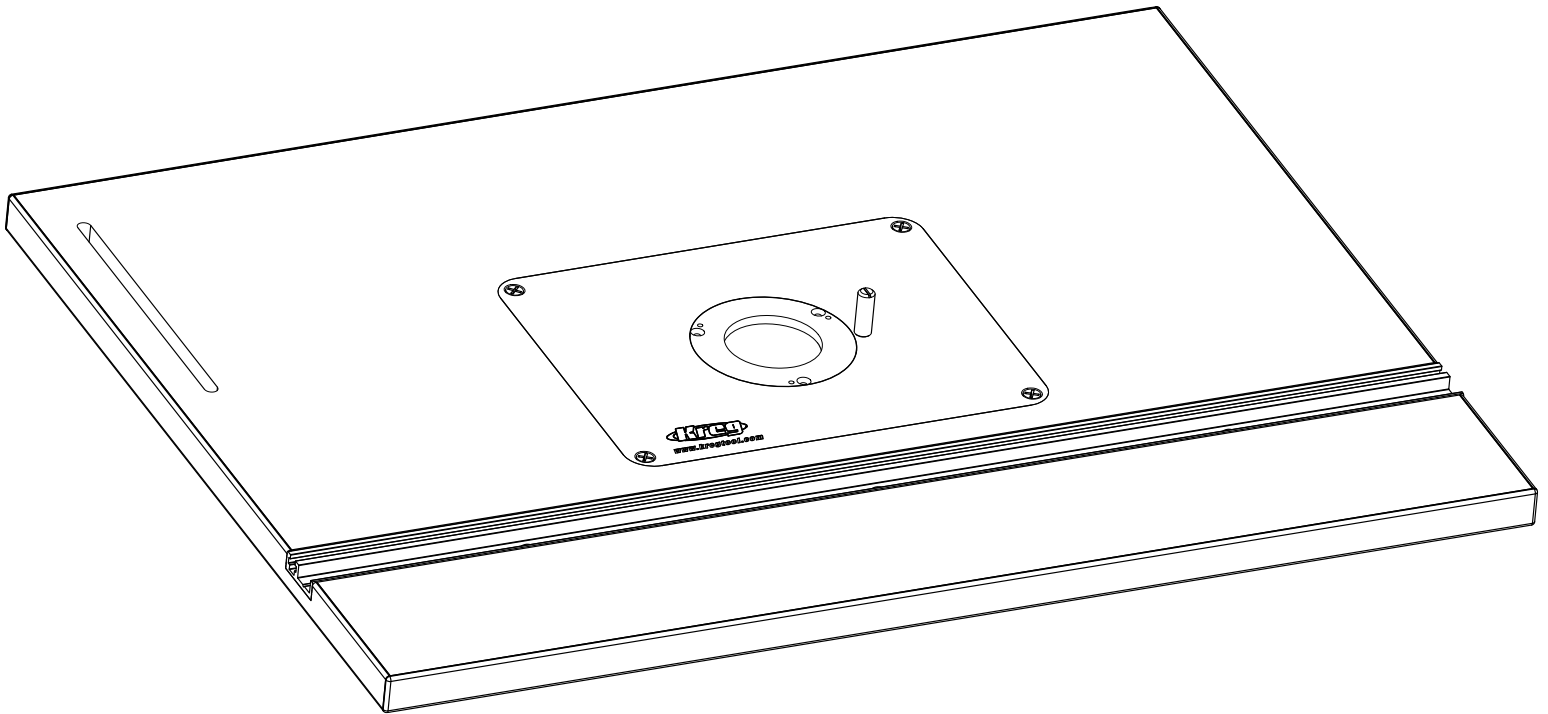

Herramientas necesarias:

- Llave Allen de 5/64"
- Destornillador Phillips
- Destornillador de cabeza plana
- Broca cuadrada de 6" #2
- Llave Allen de 1/8" (incluida)
- Broca cuadrada de 3" #2 (incluida)
- Cinta adhesiva
- Taladro
- Brocas para taladro

RT10116
Rev C
5/2010

1. Ensamblaje para cubierta de mesa para rebajadora Precision

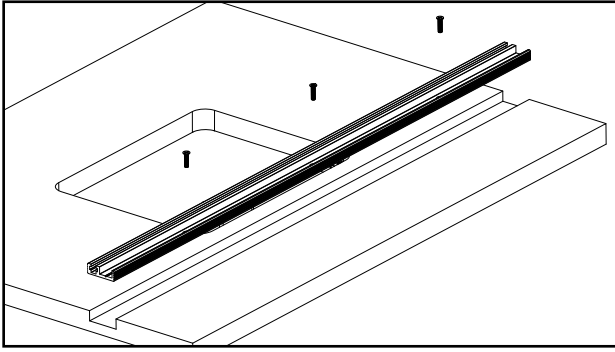

Paso 1: Instalación del riel en forma de T

La mesa que recibió debe tener el riel en forma de T (#3) ya insertado en la ranura de la parte delantera de la cubierta de mesa para rebajadora. Comience alineando el riel con los orificios pretaladrados y fije con tres tornillos para metales de cabeza plana Phillips 10-32 x 3/4" (#15).

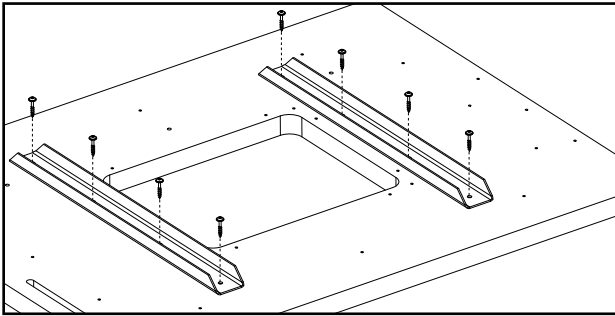

Paso 2: Montaje de los puntales de soporte en la cubierta de mesa

Coloque la cubierta de mesa para rebajadora (#2) de manera que quede mirando al suelo. Ubique los dos puntales de soporte (#7) y alinéelos con los orificios pretaladrados en la parte inferior de la cubierta de mesa para rebajadora. Monte los puntales en la cubierta con los ocho tornillos con roscado de ángulo grande de 3/4" (#16). Tenga cuidado de no apretar demasiado.

Nota: Para evitar dañar la superficie de la mesa, asegúrese de no utilizar los tornillos más largos de 1-1/4" (#11) en este paso.

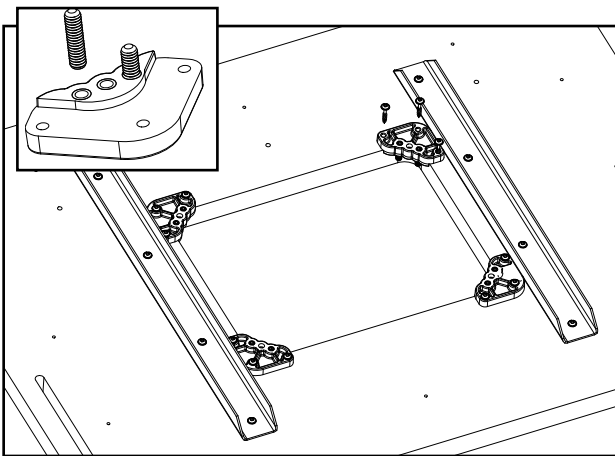

Paso 3: Montaje de los niveladores de placa de accesorio en la cubierta de mesa

Utilice la lengüeta curva de los niveladores de placa de accesorio (#8) para ubicar cada nivelador en la esquina de la abertura de la placa de accesorio y apriételes en su lugar con tres tornillos con roscado de ángulo grande de 1-1/4" (#11) por nivelador. Tenga cuidado de no apretar demasiado.

Atornille los ocho tornillos de fijación con cabeza hueca de 1/4-20 x 1-1/2" (#10) en los dos orificios, como se muestra, y atornille hasta aproximadamente la mitad.

Nota: Estos niveladores de placa de accesorio se utilizarán en el paso 6 para montar y nivelar la placa de accesorio de la mesa para rebajadora Precision.

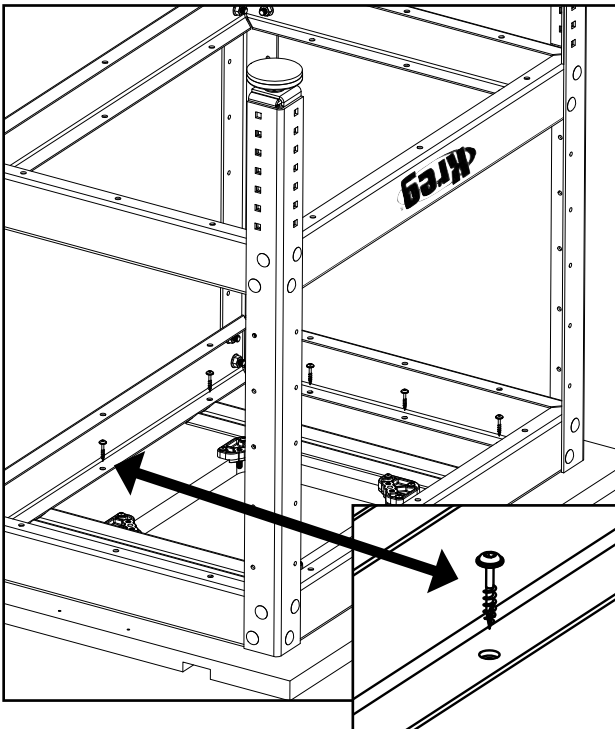

Paso 4: Montaje de la cubierta de mesa para rebajadora en la base de acero universal Kreg

Para realizar un montaje y una alineación adecuados, es mejor dejar la cubierta de mesa para rebajadora (#2) mirando al suelo. Gire la base de acero universal hacia abajo y alinee los cuatro rieles con los orificios pretaladrados en el lado inferior de la cubierta de mesa. El logotipo de Kreg, ubicado en el frente de la base se debe ubicar en el mismo lado y paralelo a la abertura del riel en forma de T de la cubierta de mesa para rebajadora. Cuando la mesa esté bien ubicada, utilice una punta cuadrada de destornillador de 6" #2 y doce tornillos de fijación de 3/4" (incluidos con la base de acero universal) para fijar las dos partes, teniendo cuidado de no apretar demasiado.

Nota: Los aditamentos que se incluyen son para ser utilizados con la base de acero universal Kreg. Si trabaja con otra base, asegúrese de verificar dos veces los tamaños de los aditamentos para asegurarse de que los tornillos no perforen la superficie de la cubierta cuando se apriete. Asegúrese también de dejar la abertura ranurada de 15,24 cm de la superficie de la mesa sin obstáculos.

Paso 5: Montaje de la rebajadora en la placa de accesorio

AVISO:

Todas las rebajadoras son distintas. Cuando alinee la placa de base de la rebajadora a la plantilla con ojo de buey y la placa de accesorio, considere todos los controles para los que necesitará tener acceso cuando la rebajadora esté suspendida bajo la placa durante el funcionamiento. Planifique completamente la instalación y ajuste la orientación de la rebajadora según corresponda. Las manijas de la rebajadora no necesitan estar a escuadra con la mesa o placa para que funcionen adecuadamente, por lo que su primera prioridad debe ser un acceso fácil al interruptor de encendido y apagado y a otros controles, cuando fije la rebajadora a la placa de accesorio.

Comience ubicando la placa de accesorio fenólico de 0,95 cm (#1) y colocándola hacia abajo sobre el banco de trabajo. El logotipo de Kreg en la placa de accesorio no debe ser visible. Tome la plantilla de plástico transparente y coloque el borde marcado "FRONT" (FRENTE) hacia el borde delantero de la placa de accesorio. Alinee la plantilla de manera que la marca del orificio para pasador de inicio y el ojo de buey se alineen perfectamente con la placa de accesorio. Cuando esté bien ubicado, asegure la plantilla con cinta adhesiva en su lugar utilizando cinta adhesiva para trabajo pesado de 1" de ancho como mínimo.

Más adelante, duplicará los orificios de la placa de base de su rebajadora en la placa de accesorio, de manera que pueda conectar la rebajadora directamente en la placa de accesorio. Primero, debe determinar el tamaño correcto de los orificios que taladrará en la placa de accesorio. Retire la placa de base de la rebajadora y busque la broca que encaje justo dentro de los orificios de la placa de base.

Ahora, centre la placa de base en los anillos concéntricos de la plantilla con ojo de buey. Recuerde la posición que desea para la rebajadora cuando se suspenda de la mesa y asegúrese de rotar la base para reflejar esa posición. Por ejemplo, es mejor tener la cerradura de la base de la rebajadora y de los controles del motor de la rebajadora hacia el frente de la mesa o lo más accesible posible.

Nota: Si su rebajadora cuenta con un sistema de elevación incorporado, tendrá que taladrar los orificios adecuados a través de la placa de accesorio en este momento, a fin de obtener acceso al sistema y hacer ajustes a la profundidad de la broca de la rebajadora después de haberla montado en la placa de accesorio. Nuevamente, utilice la placa de base de la rebajadora para elegir la broca para taladro del tamaño adecuado necesaria para estos orificios. MUY IMPORTANTE: cuando ubique la placa de base para taladrar, asegúrese de que ninguno de los orificios que va a taladrar se alinee sobre el orificio para pasador de inicio pretaladrado en la placa de accesorio.

Quando haya alineado la placa de base de la rebajadora en el lugar que desea de la plantilla, utilice una cinta adhesiva para trabajo pesado de 1" como mínimo para asegurar la placa de base a la plantilla con ojo de buey. Coloque cinta en al menos cuatro lados de la placa de base para garantizar que quede resistente y seguro. Mientras más lados tengan cinta, más seguro quedará.

Sin importar si utiliza una prensa de taladrar o un taladro de mano, le recomendamos colocar un trozo de madera que no utilice bajo la placa de accesorio. Esto reducirá apagones al taladrar la placa de accesorio. Es más fácil realizar este trabajo en una prensa de taladrar, de manera que los orificios queden perfectamente a escuadra en el accesorio. Si debe taladrar manualmente, tenga cuidado de dejar los orificios derechos. Antes de taladrar, sujete firmemente la placa de accesorio al banco o a la prensa de taladrar para asegurarla y reducir la probabilidad de que el material se mueva cuando taladre.

Luego de taladrar los orificios, retire la placa de base y plantilla. Voltee la placa de accesorio y utilice una broca para avellanar de 82 grados para avellanar cada orificio, de manera que la cabeza de los tornillos quede al ras o levemente bajo la superficie de la placa cuando los apriete. Tenga mucho cuidado de no taladrar demasiado estos orificios, puesto que su profundidad afectará directamente la calidad de la superficie de rebaje.

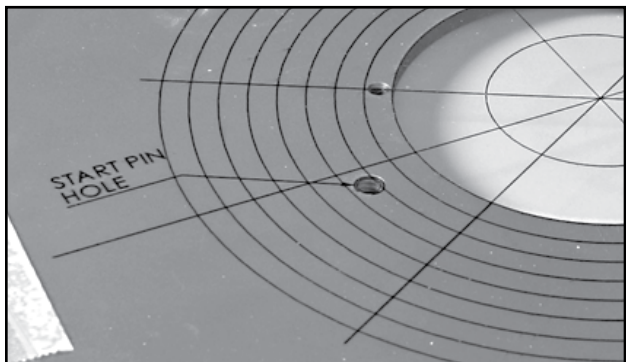
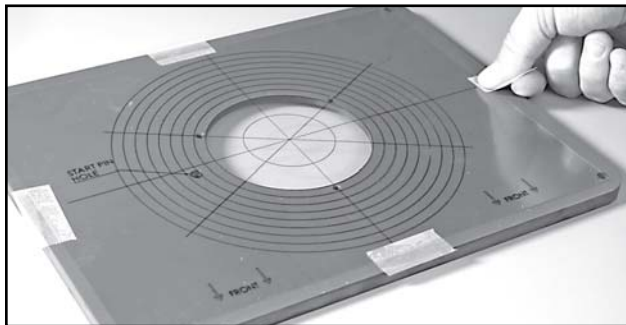



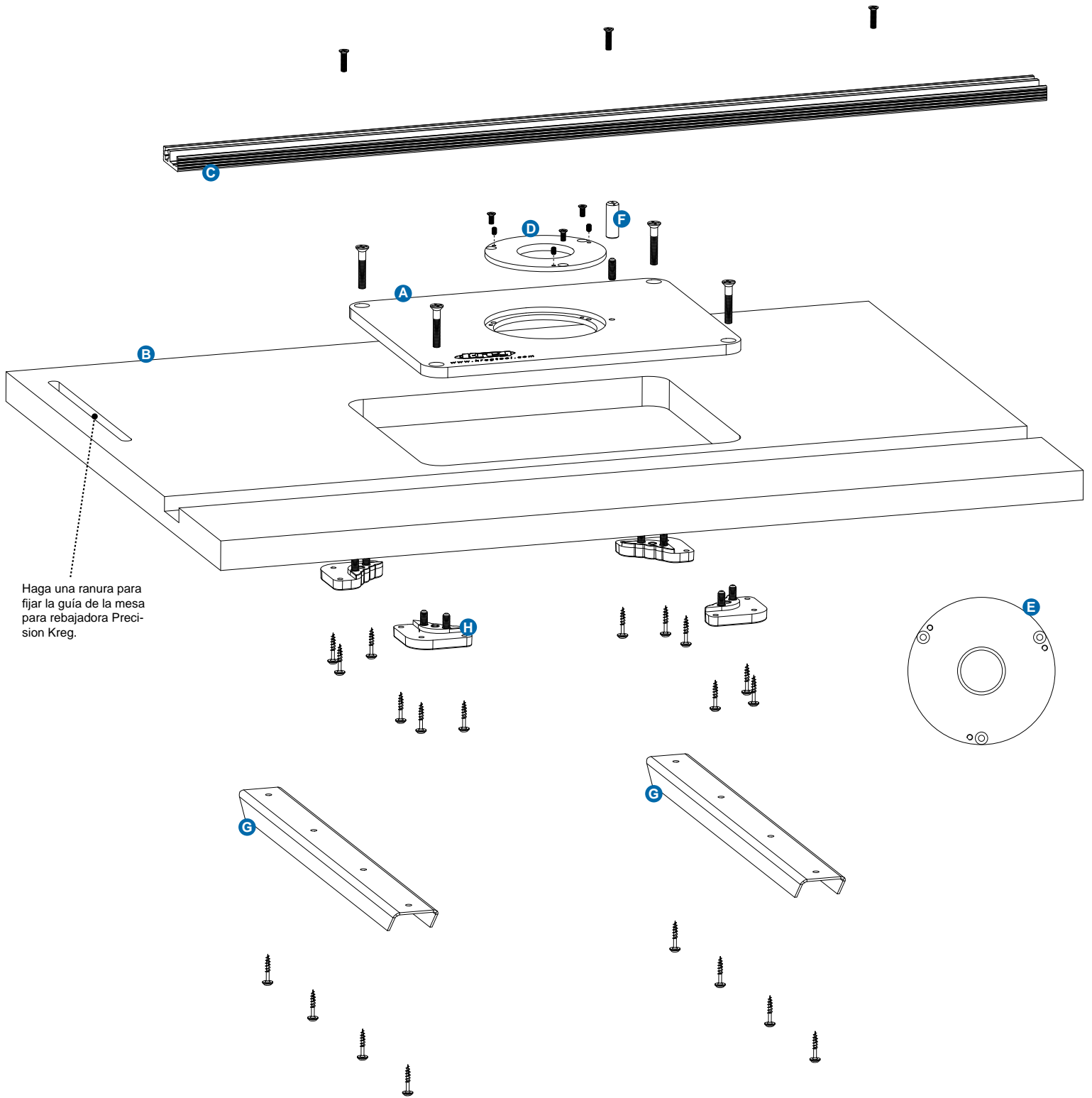













3. Diagrama detallado de piezas para cubierta de mesa para rebajadora Precision

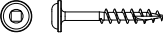

Haga una ranura para fijar la guía de la mesa para rebajadora Precision Kreg.

Aditamentos

4.

Artículo #	Descripción	Pieza #	Cantidad
1	 Placa de accesorio fenólico	RT10101	1
2	 Cubierta de mesa	RT10102	1
3	 Riel en forma de T	RT10103	1
4	 Anillo reductor de 2"	RT10107	1
5	 Anillo reductor de 1-13/64"	RT10106	1
6	 Pasador de inicio de latón	RT10108	1
7	 Puntales de soporte	RT10171	2
8	 Nivelador de placa de accesorio	RT10100	4
9	 Tornillo de fijación de 1/4-20 x 3/4"	DK1522	1
10	 Tornillo de fijación de 1/4-20 x 1-1/2"	RT10111	8
11	 Tornillo con roscado de ángulo grande 1-1/4	SML-C125	12
12	 Tornillo para metal de cabeza plana de 1/4-20 x 1-3/4"	RT10112	4
13	 Tornillo de fijación de 8-32 x 1/4"	RT10110	6
14	 Tornillo para metal de cabeza plana de 8-32 x 5/16"	RT10109	3
15	 Tornillo para metal de cabeza plana de 10-32 x 3/4"	DK1547	3
16	 Tornillo con roscado de ángulo grande de 3/4"	RT10192	8

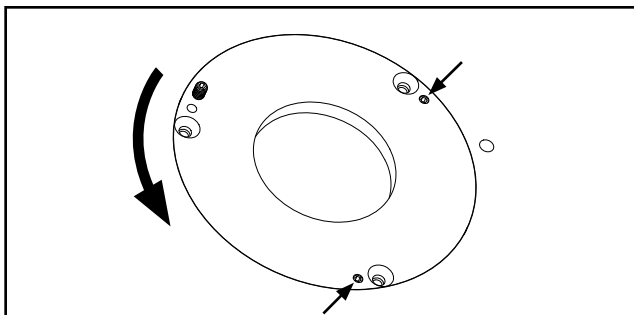
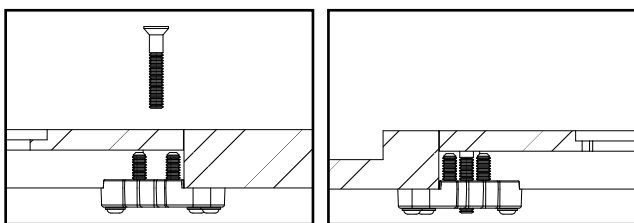
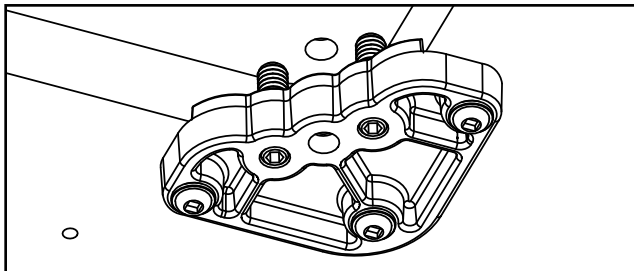
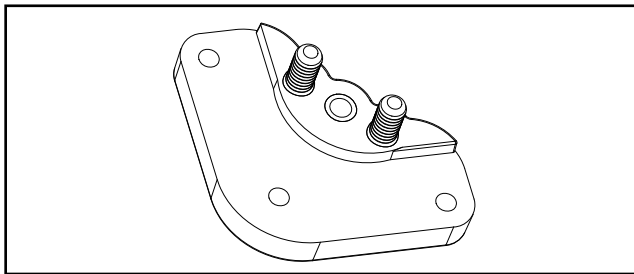

Paso 6: Nivelación de la placa de accesorio con la abertura

El diseño exclusivo de los niveladores de placa de accesorio Precision (#8) y el sistema de tornillo de nivelación ajustable aplica presión en ambos lados de la placa de accesorio, de manera que una vez que está en su posición la placa de accesorio permanece al ras sin importar el peso aplicado. Los 8 tornillos de nivelación y los 4 tornillos para fijación trabajan juntos para mantener la placa de accesorio al ras con la superficie de la mesa para rebajadora en todo momento.

Fije los ocho tornillos de fijación con cabeza hueca de $\frac{1}{4}$ -20 x $1\frac{1}{2}$ " (#10) hasta aproximadamente la misma altura y disponga la placa de accesorio en la abertura. La placa de accesorio debe apoyarse sobre los ocho tornillos de fijación ajustables. Ajuste los tornillos de fijación del lado inferior de la placa de accesorio con la llave Allen de $\frac{1}{8}$ " (incluida), teniendo el cuidado de ajustar todos los tornillos a la misma distancia. Ajuste la placa de accesorio lo más posible para que quede al ras con la superficie de la cubierta de mesa para rebajadora y deslice el dedo a lo largo del perímetro de la placa de accesorio para verificar que todos los bordes estén al ras con la cubierta de mesa para rebajadora.

Atornille los cuatro tornillos para metales de cabeza plana Phillips de $\frac{1}{4}$ -20 x $1\frac{3}{4}$ " (#12) (tornillos para fijación) a través de los orificios avellanados en el orificio central de cada nivelador y ajuste hacia abajo. Deslice nuevamente el dedo a lo largo del perímetro de la placa de accesorio para verificar que todos los bordes estén al ras con la cubierta de mesa para rebajadora. Es posible que sea necesario soltar o apretar los tornillos para fijación y ayudar así a ajustar el anillo reductor y mantenerlo firmemente en su sitio.

Paso 7: Instalación y nivelación de los anillos reductores

Nota: Recomendamos ajustar ambos anillos reductores en este momento. Esto ahorrará tiempo más adelante cuando cambie el anillo reductor que desea utilizar y además reduce la posibilidad de soltar el segundo grupo de tornillos de fijación con cabeza hueca plana pequeños. Después de haber nivelado un anillo reductor, retírelo y nivele el otro.

Inserte tres tornillos de fijación con cabeza hueca plana de 8-32 x $\frac{1}{4}$ " (#13) en los orificios roscados del anillo reductor con una llave Allen de $\frac{5}{64}$, como se muestra. Coloque el anillo reductor en la abertura de la placa de accesorio y gire en dirección de las manecillas del reloj hasta que los tornillos de fijación entren dentro de los orificios correspondientes. Ajuste los tornillos de fijación hasta que el anillo reductor esté perfectamente nivelado con la placa de accesorio. Asegure el anillo reductor atornillando los tornillos para metales de cabeza plana Phillips de 8-32 x $\frac{5}{16}$ " (#14) en sus orificios y apretando firmemente.

A medida que aprieta el anillo reductor hacia abajo, puede ser necesario realizar un ajuste bajo tensión adicional. Ajuste cada tornillo de fijación según sea necesario para dejar el anillo reductor al ras con la placa de accesorio. Es posible que sea necesario soltar o apretar los tornillos para fijación y ayudar así a ajustar el anillo reductor y mantenerlo firmemente en su sitio. Al nivelar los anillos reductores mientras se aplica fuerza en ambas direcciones, los anillos permanecerán al ras sin importar el peso que se aplique, brindando una superficie de trabajo más segura y nivelada.

Paso 8: instalación del pasador de inicio

Atornille el tornillo de fijación con cabeza hueca y punto de corte de $\frac{1}{4}$ -20 x $\frac{3}{4}$ " en la parte inferior del pasador de inicio de latón con un destornillador de cabeza plana y una llave Allen de $\frac{1}{8}$ ", hasta que ambos queden unidos firmemente. Inserte el ensamble del pasador de inicio en el orificio del pasador de inicio de la placa de accesorio y atornille hasta que esté apretado.

* Para obtener más información sobre cómo utilizar el pasador de inicio, consulte la página 6.

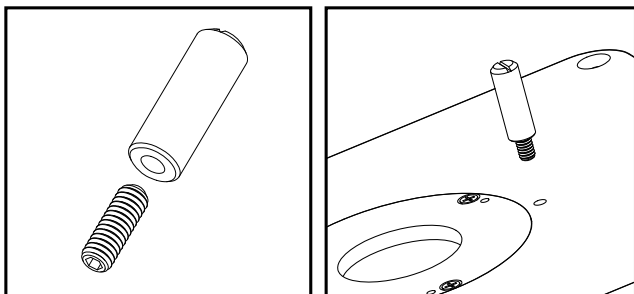

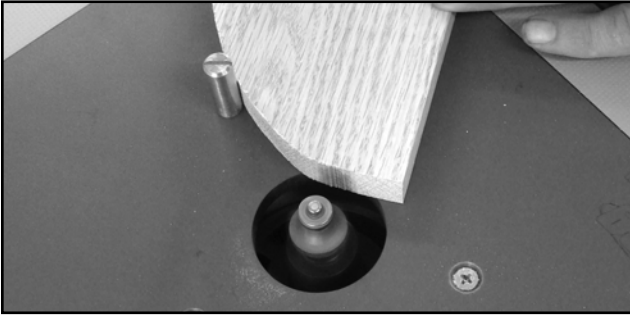

El pasador de inicio que se incluye con la mesa para rebajadora es útil cuando se rebajan curvas. Soporta el borde de su pieza de trabajo y le permite deslizar suavemente su trabajo dentro de la broca para rebajadora. Se debe usar sólo con las brocas para rebajadora que tienen un rodamiento.

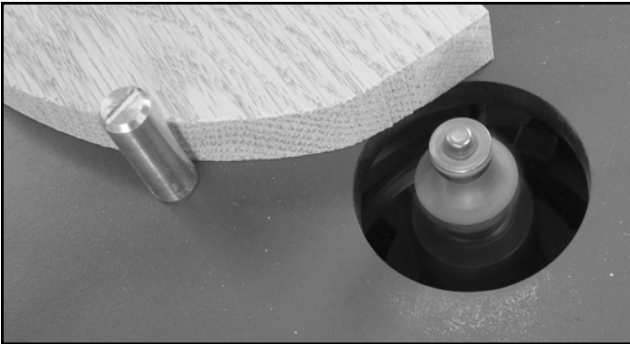

Comience con la pieza de trabajo que toca el pasador de inicio, pero sin contacto con la broca para rebajadora. Deslice el material dentro del cortador y póngalo en contacto con el rodamiento de bolas de la broca.

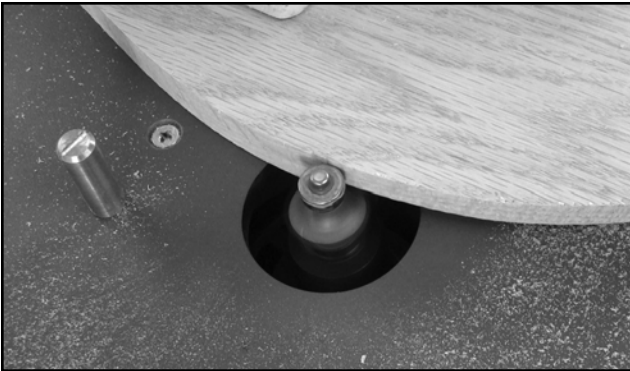

Cuando haya hecho contacto firme con el rodamiento, puede sacarlo del pasador de inicio y dejar que la pieza de trabajo se deslice sobre el rodamiento de la broca.

- Las máquinas para carpintería son peligrosas y pueden provocar lesiones personales si no se usan de manera adecuada.
 - Lea completamente las instrucciones de seguridad y de funcionamiento de la máquina antes de utilizar los productos. El uso de este sistema antes de comprender su utilización segura y adecuada puede resultar en lesiones graves al operador.
 - No seguir estas reglas puede resultar en lesiones personales graves.
 - Por su propia seguridad, lea el manual de instrucciones antes de operar la herramienta. Conozca las aplicaciones y las limitaciones de la herramienta, como también sus posibles peligros específicos.
 - Mantenga todas las protecciones y los dispositivos de seguridad en el lugar adecuado mientras utiliza estos productos.
 - Siempre use gafas de seguridad.
 - Mantenga las manos alejadas de la pieza giratoria mientras opere la máquina.
 - Evite las posiciones de manos incómodas donde un resbalón repentino podría provocar el contacto con la pieza giratoria.
 - Este sistema fue diseñado sólo para ciertas aplicaciones. Kreg recomienda encarecidamente NO modificar este sistema ni utilizarlo en cualquier aplicación para la que no fue diseñado. Si tiene preguntas relacionadas con esta aplicación, NO use la herramienta hasta escribir, llamar por teléfono o enviar un correo electrónico a Kreg Tool y recibir la orientación correspondiente.
 - Tenga presentes los contragolpes. Los contragolpes se producen cuando la pieza de trabajo se atasca mientras se rebaja, lo que causa que se tuerza, salte y, posiblemente, salga disparada por el aire. Para evitar los contragolpes (y las posibles lesiones), siempre use brocas afiladas, mantenga la máquina alineada y con el debido mantenimiento, y asegure/soporte correctamente la pieza de trabajo.
 - Apague la máquina antes de ajustarla. Nunca ajuste la guía, el nivel de la placa, los anillos reductores o cualquier otra pieza de la herramienta mientras la máquina está funcionando.
 - Espere que la máquina se detenga. Asegúrese de que la rebajadora se detenga completamente antes de ajustar la pieza de trabajo o el ángulo de ésta.
 - Máquinas eléctricas con puesta a tierra. Si la máquina está equipada con un enchufe de tres clavijas, debe enchufarse sólo en un tomacorriente de tres orificios. Si no se cuenta con un enchufe adecuado, pídale a un electricista calificado que instale uno antes de usar. Nunca retire la tercera clavija y nunca modifique el enchufe incluido de ninguna manera.
 - No use en entornos peligrosos o sucios. No utilice herramientas eléctricas en áreas húmedas o mojadas ni las exponga a la lluvia. Mantenga el área de trabajo bien iluminada, despejada y limpia.
 - Mantenga alejados a los niños y las visitas. Todos los niños y las visitas deben mantenerse a una distancia segura del área de trabajo y no deben operar la herramienta bajo ninguna condición.
 - Convierta su taller en un taller a prueba de niños. Use candados e interruptores maestros, o cualquier otro medio necesario para hacer su área de trabajo segura para los niños.
 - Use la herramienta correcta. Nunca fuerce la herramienta para hacer un trabajo para el que no fue diseñada. Si se usa correctamente, la herramienta producirá mejores resultados en menos tiempo, bajo condiciones más seguras.
 - Use el equipo apropiado. No use ropa holgada, guantes, collares, anillos, brazaletes u otras joyas que pueden quedar atrapadas en las piezas en movimiento. Se recomienda encarecidamente el uso de calzado antideslizante además de cubiertas protectoras para el cabello. Recuerde usar siempre gafas de seguridad, específicamente diseñadas como equipo de seguridad.
 - Fije la pieza de trabajo. Cuando resulte práctico y seguro, use abrazaderas o una prensa para sostener la pieza de trabajo. El uso de la herramienta adecuada puede permitirle tener ambas manos libres para la operación de la herramienta. Además, asegúrese de nunca extenderse demasiado.
 - Asegure sus herramientas. En caso de que la máquina se resbale o se deslice, siempre es recomendable fijar sus herramientas a la máquina durante el uso.
 - Mantenga una posición y un equilibrio adecuados. Asegúrese de que no está en peligro de resbalarse o deslizarse cuando encienda la máquina. Le recordamos que se recomienda encarecidamente el calzado antideslizante.
 - Mantenga siempre las herramientas en la mejor condición. Mantenga las herramientas afiladas, limpias y con un mantenimiento adecuado para obtener la mayor calidad y el rendimiento más seguro. Recuerde seguir adecuadamente todas las instrucciones de lubricación y prácticas de mantenimiento de los accesorios, según se detallan en este manual de instrucciones.
 - Desconecte la herramienta antes de dar mantenimiento. Al cambiar accesorios, como brocas, abrazaderas, etc., realizar cualquier tipo de evaluación física de la herramienta o cuando el motor se monte/conecte, recuerde desconectar la máquina de su fuente de alimentación. Esto reducirá la posibilidad de hacer funcionar accidentalmente la máquina.
 - Verifique que no haya piezas dañadas. Antes de usar la herramienta, se debe realizar una evaluación cuidadosa de todas las protecciones y otras piezas para asegurarse de que funcionan correctamente y tengan el rendimiento deseado. Verifique la alineación y la unión de las piezas móviles, si están rotas, su montaje y cualquier otro tipo de condición que pueda afectar el funcionamiento. Si una cubierta o cualquier otra pieza están dañadas, deben repararse o reemplazarse tan pronto como sea posible, antes de cualquier uso adicional. No use la herramienta si no está calificado para realizar este tipo de evaluaciones.
 - Nunca deje sin supervisar una máquina en funcionamiento. DESCONECTE siempre la alimentación de la máquina después de operarla. No suelte la herramienta hasta que no se detenga completamente.
 - Advertencia sobre drogas, alcohol y medicamentos. No opere la herramienta bajo los efectos de drogas, alcohol o cualquier medicamento.
- ADVERTENCIA:** Este producto contiene una o más sustancias químicas reconocidas por el estado de California como causantes de cáncer y defectos congénitos u otros daños en el aparato reproductivo. **Lávese las manos después de manipularlo.**

Otros productos de rebaje Precision



Venga y conozca a toda la familia de productos de rebaje Precision en www.kregtool.com



Artículo # PRS3010

True-FLEX™ Featherboard

Esta exclusiva tabla con canto biselado se puede conectar rápida y fácilmente a casi cualquier ranura de inglete o ranura en forma de T sin la necesidad de aditamentos adicionales. Cuenta con un cuerpo compuesto de plástico duradero que asegura una presión óptima en la pieza de trabajo.



Artículo # PRS1010

Precision Router Table Fence

Con ayuda de las guías de corte de la sierra de mesa sofisticada, esta innovadora guía de rebajadora brinda una forma de trabajar completamente nueva. Hará que todos los proyectos que comience sean más rápidos, fáciles y mucho más precisos que nunca.