

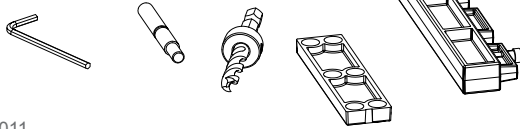

# Shelf Pin Jig

INSTRUCTIONS  
INSTRUCCIONES

ITEM# KMA3200

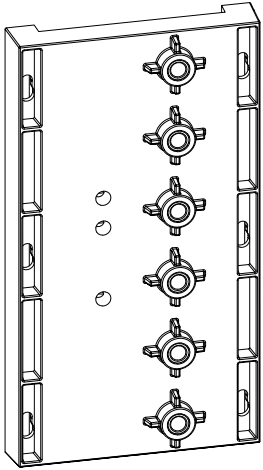

NK7846  
Version 1 - 5/2011

## Components • Composants • Componentes

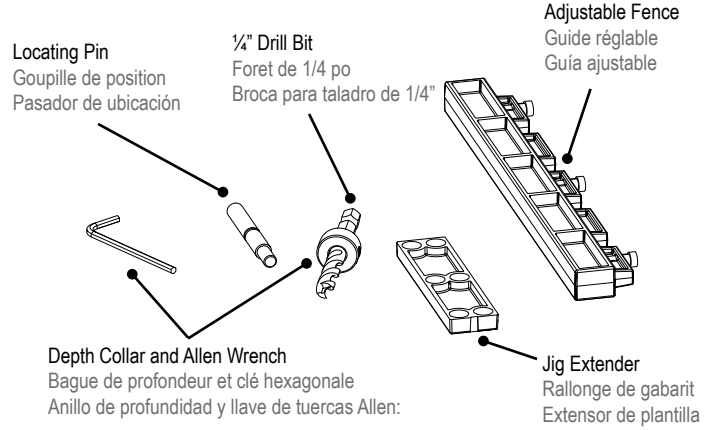

\*(5 mm Drill Bit available separately.)  
\*(Foret de 5 mm vendu séparément.)  
\*(Broca para taladro de 5 mm disponible por separado.)

### Jig Extender

Connect multiple Shelf Pin Jigs together with the Jig extender and included screws.

### Rallonge de gabarit

Joignez plusieurs gabarits à goupille à tablette au moyen de la rallonge de gabarit et des vis incluses.

### Extensor de plantilla

Conecte múltiples plantillas para pasadores de repisa junto al extensor de plantilla e incluya tornillos.

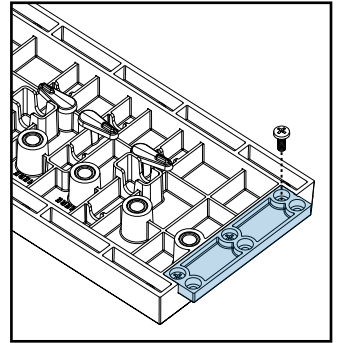

## Step-by-Step • Instructions détaillées • Paso a paso

### With The Fence

The first step is to position your Shelf Pin Jig at the correct horizontal position. Your jig features an adjustable fence which can be placed at one of two locations, set for 1" or 2". For most applications, simply choose the distance that you want, lock in the adjustable fence, and you're good to go!

### Avec le guide

La première étape consiste à placer le gabarit à goupille à tablette à la position horizontale. Votre gabarit a un guide réglable que vous pouvez placer dans un des deux emplacements, c'est-à-dire au réglage à 2,54 cm ou à 5,08 cm. Dans la plupart des cas, vous n'avez qu'à déterminer la distance et à fixer le guide réglable et vous êtes prêt!

### Con la guía

El primer paso es posicionar la plantilla para pasadores de repisa en la posición horizontal correcta. La plantilla cuenta con una guía ajustable que se puede colocar en una de las dos ubicaciones, para 1 o 2 pulgadas. Para más aplicaciones, simplemente seleccione la distancia que quiere, asegure la guía ajustable, y estará listo para empezar.

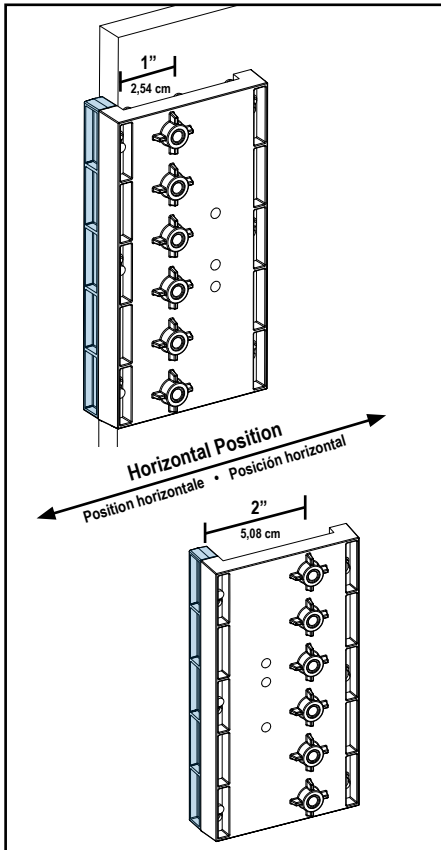

### Without The Fence

If you want to place your shelf pin holes in the center of the workpiece, your project already has a face-frame attached, or you want your holes a bit further than 2-1/2" away from the edge, simply remove the adjustable fence and position the jig as desired.

### Sans le guide

Si vous souhaitez que les trous pour goupille à tablette soient au centre de la pièce sur laquelle vous travaillez, si un cadrage est déjà fixé à votre produit ou si vous voulez que les trous soient situés à plus de 6,35 cm du rebord, vous n'avez qu'à retirer le guide réglable et à placer le gabarit comme vous le voulez.

### Sin la guía

Si quiere colocar los orificios del pasador de repisa en el centro de la pieza de trabajo, su proyecto ya tiene una estructura delantera añadida; o si quiere los orificios un poco más lejos que 2-1/2 pulgadas del borde, simplemente retire la guía ajustable y posicione la plantilla como desea.

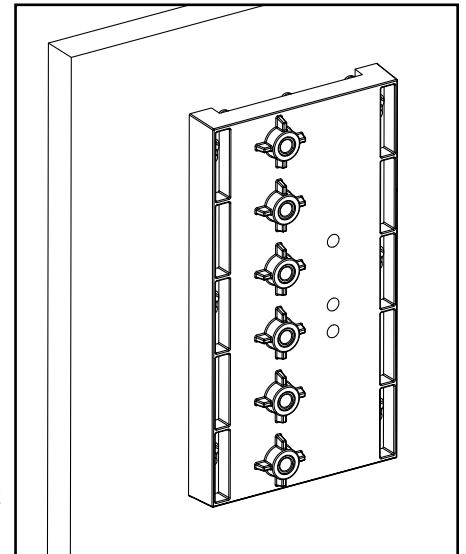

### Set the Depth

In order to ensure that your holes are drilled proper depth, you must first set the depth collar on the bit. Place the drill bit with the depth collar into its storage slot on the back of the Shelf Pin Jig as shown. Slide the bit until the shoulder of the brad point bit impacts the jig. Then, secure the depth collar in place with the included allen wrench.

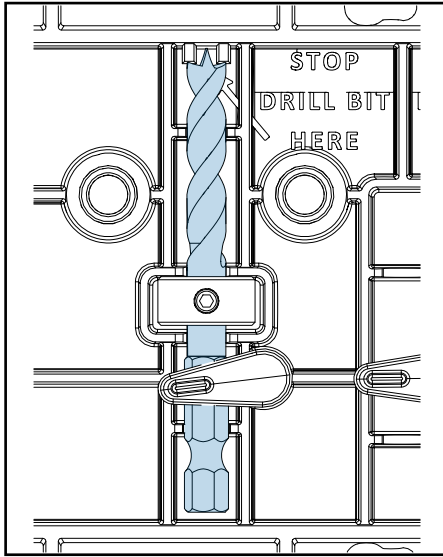

### Déterminez la profondeur

Afin de vous assurer que les trous sont percés à la profondeur appropriée, vous devez d'abord régler la bague de profondeur sur le foret. Placez le foret et la bague de profondeur dans la fente de rangement à l'arrière du gabarit à goupille à tablette comme illustré. Faites glisser le foret jusqu'à ce que l'épaulement de la pointe s'appuie sur le gabarit. Ensuite, fixez la bague de profondeur en place à l'aide de la clé hexagonale incluse.

### Ajuste la profundidad

Para asegurarse de que los orificios se taladren a la profundidad correcta, primero debe ajustar el anillo de profundidad en la broca. Coloque la broca para taladro con el anillo de profundidad en la ranura de almacenamiento en la parte posterior de la plantilla para pasadores de repisa como se muestra. Deslice la broca hasta que el reborde de la broca de tres puntas impacte con la plantilla. Luego, asegure el anillo de profundidad en el lugar con la llave de tuercas Allen que viene incluida.

### Story Sticks

To maintain consistent spacing off the bottom of the workpiece, consider using a homemade story stick to rest the jig on while you drill your first set of holes. By resting it on the story stick when starting each set of holes, you'll ensure consistent vertical spacing on all four corners of each shelf.

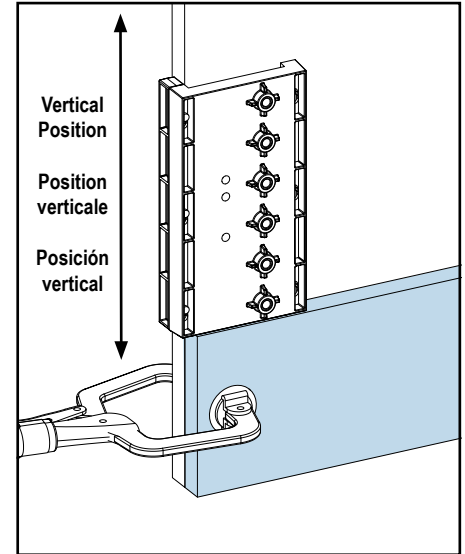

### Baguette pour reporter les mesures

Pour assurer un espacement égal depuis la base de la pièce sur laquelle vous travaillez, vous pouvez utiliser une planche de référence faite maison pour y reporter les mesures et y placer le gabarit lorsque vous percez les premiers trous. En plaçant le gabarit sur la planche chaque fois que vous percez une série de trous, vous assurez un espacement vertical constant aux quatre coins de l'étagère.

### Guías

Para mantener un espacio consistente de la parte inferior de la pieza de trabajo, considere utilizar una guía casera para posar la plantilla mientras taladra el primer conjunto de orificios. Al posarla en la guía cuando comienza cada conjunto de orificios, asegurará un espacio vertical consistente en las cuatro esquinas de cada estante.

### Clamping

With your jig positioned correctly, secure it in place by clamping the jig to your workpiece. If you're placing holes in the center of the workpiece where your clamp can't reach, carefully hold it in place with your hand while you drill (next step). With the first hole drilled, use the locating pin to limit the jig's movement while you drill the next 5 holes.

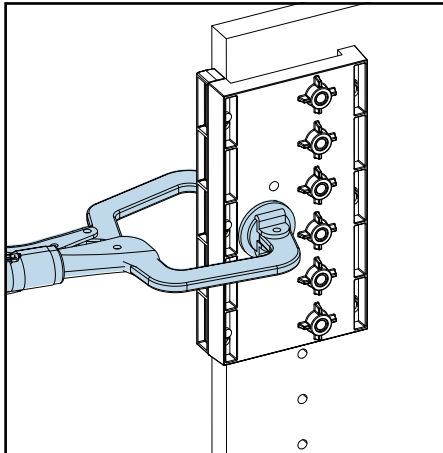

### Serrage

En veillant à placer le gabarit correctement, fixez-le en place en le serrant sur la pièce sur laquelle vous travaillez. Si vous percez des trous au centre de la pièce, au-delà de la portée du serre-joints, tenez le gabarit soigneusement en place avec votre main pendant que vous percez un trou (prochaine étape). Après avoir percé le premier trou, utilisez la goupille de position pour limiter le mouvement du gabarit lorsque vous percerez les cinq trous suivants.

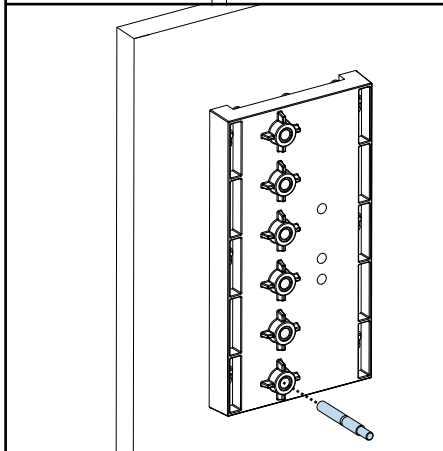

### Sujeción

Con la plantilla posicionada correctamente, asegurarlo en el lugar sujetando la plantilla a la pieza de trabajo. Si usted coloca orificios en el centro de la pieza de trabajo donde la abrazadera no llega, sostenga cuidadosamente en el lugar con la mano mientras taladra (siguiente paso). Con el primer orificio taladrado, utilice el pasador de ubicación para limitar el movimiento de la plantilla mientras taladra los siguientes 5 orificios.

### Locating Pin

With the depth collar locked down and your jig positioned and secured in place, drill your first set of holes. Then, remove the jig, and place the Locating Pin in the hole closest to the next set you'll be drilling. With the Locating Pin in place, slide the Shelf Pin Jig over the Pin to ensure that your next set of holes will be perfectly aligned with the first. Re-secure the jig, and drill your next set.

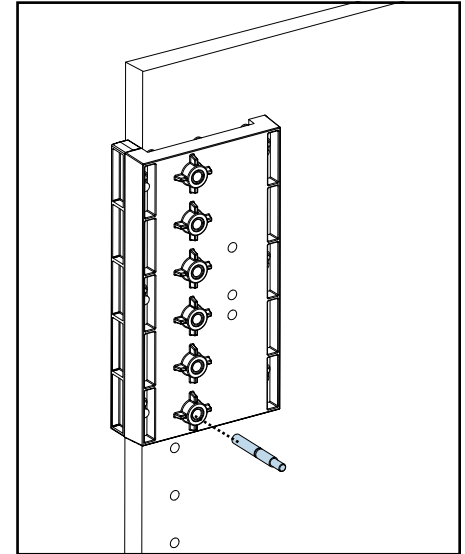

### Goupille de position

La bague de profondeur et le gabarit fixés en place, percez la première série de trous. Ensuite, retirez le gabarit et placez la goupille de position dans le trou le plus proche de la prochaine série que vous allez percer. La goupille de position en place, insérez le gabarit à goupille à tablette sur la goupille afin de vous assurer que la prochaine série de trous sera parfaitement alignée avec la première. Fixez de nouveau le gabarit en place et percez la prochaine série de trous.

### Pasador de ubicación

Con el anillo de profundidad asegurado y la plantilla posicionada y asegurada en el lugar, taladre el primer conjunto de orificios. Luego, retire la plantilla y coloque el pasador de ubicación en el orificio más cercano al siguiente conjunto que taladrará. Con el pasador de ubicación en el lugar, deslice la plantilla para pasador de repisa por sobre la plantilla para asegurarse de que el siguiente conjunto de orificios se alineará perfectamente con el primero. Asegure nuevamente la plantilla, y taladre el siguiente conjunto.